

GLASTÜREN



GLASTÜREN & BESCHLAG
PURE WHITE BY GRIFFWERK | GRAUGLAS | LASERTECHNIK

GLASART BY GRIFFWERK

Die Passion für Glas hat uns 2014 ergriffen als wir unsere erste Kollektion an Glastüren konzipierten. Es ist ein faszinierender Werkstoff, denn Glas wird ausschließlich aus natürlichen bzw. naturidentischen anorganischen Rohstoffen hergestellt. Die Bestandteile kommen größtenteils in Deutschland vor oder werden hier produziert. Glas ist zu 100 % stofflich wiederverwertbar. Für die Verarbeitung wird in der Regel Eisenoxid verwendet, welches für den Grüntich im konventionellen Flachglas verantwortlich ist. Für die Herstellung von Weißglas PURE WHITE by GRIFFWERK wird der Eisenoxidanteil verringert, so dass der Grüntich reduziert werden kann. Weißglas hat eine besondere Lichtwirkung und bringt Dekore brilliant zur Geltung.

Dieses hochwertige Material wird mit Veredelungs- und Druckverfahren weiter bearbeitet. 2016 sind wir den Möglichkeiten der Lasertechnik verfallen. Wir können selbst in unserem Stammsitz im süddeutschen Blaustein Lasertüren produzieren und entwickeln. Wir wünschen viel Freude bei der Wahl Ihrer Glastür.



MATTHIAS LAMPARTER
GESCHÄFTSFÜHRER, GRIFFWERK GMBH



INHALT

GLASART BY GRIFFWERK

SPEKTAKULÄRES WEISS	S 4 - 5
INNOVATION – LASERTECHNIK	S 6 - 7

THEMENGRUPPEN

JUST GLAS	S 8 - 11
LINES	S 12 - 19
GRIDS	S 20 - 23
GLOSSY & MATT (VSG-TÜREN)	S 24 - 25
DIGITALART (VSG-TÜREN)	S 26 - 27
Jette Joop KOLLEKTION	S 28 - 35
DECORATIVE	S 36 - 39
NATURE	S 40 - 43
DOTS	S 44 - 45
CLASSIC	S 46 - 47
TYPOGRAPHY	S 48 - 49
3-DIMENSIONAL	S 50 - 53
TEXTILES	S 54 - 57
TEXTURES (VSG-TÜREN)	S 58 - 63
R8-DESIGN	S 64 - 65
PHOTOART	S 66 - 67
INDIVIDUAL	S 68 - 69
PLANE0 AIR	S 70 - 71
PLANE0 LOFT	S 72 - 73
PLANE0 AIR SILENT	S 74 - 75
PLANE0 SMART2LOCK	S 76 - 77
STRUKTUR	S 78 - 79
LICHTAUSSCHNITTE	S 80 - 81

PRODUKTÜBERSICHT/INFORMATIONEN

BESCHLÄGE FÜR DREHTÜREN	S 82 - 83
BESCHLÄGE FÜR SCHIEBETÜREN	S 84 - 85
ÜBERSICHT GLASARTEN	S 86 - 87
ÜBERSICHT GLASTÜREN	S 88 - 95
ÜBERSICHT ZEICHEN & MERKMALE	S 96 - 97

SCHNELL GEFUNDEN

GLASTÜREN VON A-Z	S 98
-------------------	------



PURE WHITE



SPEKTAKULÄRES WEISS

GLAS MUSS NICHT GRÜN SEIN

In der Regel wird für Glastüren Kalk-Natronsilikat-Glas verwendet. Es weist einen deutlichen Grünstich auf. Ursächlich hierfür ist das für die Glasschmelze verwendete Eisenoxid. Je nach Lichtverhältnissen ist der Grünstich des Materials mehr oder weniger zu sehen. Je heller, weißer und klarer die Interieurgestaltung gehalten wird, desto störender macht sich diese Verfärbung bemerkbar. Schon vor einer schlichten, weißen Wand ist der Unterschied frappierend. Gerade in der zeitgenössischen Architektur wird jedoch Reinheit und Hochwertigkeit der Materialien geschätzt.

DER PURE UNTERSCHIED

Mit PURE WHITE by GRIFFWERK kann Tageslicht ungetrübt in die Innenräume fließen und Farben, insbesondere Weißtöne, kommen unverfälscht und klar zur Wirkung. Weißglas ist nachgewiesenermaßen lichtdurchlässiger als die grüne Basisvariante. Bei einer sechs Millimeter starken Glastür ist die Lichtdurchlässigkeit um ca. drei Prozent verbessert. Auf großen Flächen wirkt sich der Lichtgewinn noch deutlicher aus. Das durchscheinende Licht ist zudem rein und farbneutral. Entscheidet man sich für Glas anstelle von Holztüren im Interieur, so gehört Lichtgewinn zu den vorrangigsten Gründen.

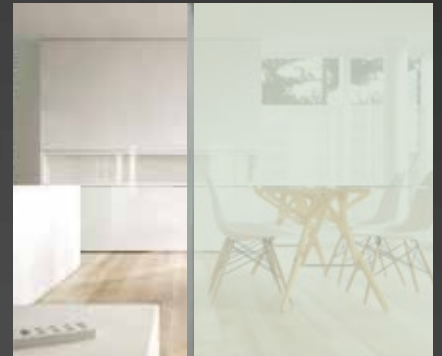

Einfaches Floatglas weist einen deutlichen Grünstich auf, welcher die Lichtwirkung verändert und zudem als deutliche Verfärbung in der Glasfläche wahrnehmbar ist. PURE WHITE by GRIFFWERK bleibt farbneutral.





LASERTECHNIK



LICHT IN SEINER STÄRKSTEN FORM

Gebündeltes Licht graviert filigrane Linien in die Glasfläche. Punkt für Punkt und präzise steuerbar lassen sich so detaillierte Motive und fein abgestufte Verläufe aufs Glas übertragen.

Unser Laser setzt mikroskopisch kleine Pixel aneinander, so dass fotorealistische Ergebnisse möglich sind. Die vertieften Gravuren verändern die Lichtreflektion. Seitlich einfallendes Licht lässt die Dekore förmlich leuchten. Gelaserte ESG- sowie VSG-Glastüren sind in der ONE SIDE-Variante transparent. Wünschen Sie mehr Blickabschirmung so wählen Sie einfach Ihr ESG-Glas in TWO-SIDES mit rückseitiger Mattierung oder das VSG-Glas mit innenliegender mattierter Sicherheitsfolie.



LASERTECHNIK auf ESG



LASERTECHNIK auf VSG



Abb.: Glastür SNOWWHITE_501 im Set mit Schiebetürsystem PLANE0 AIR Kaschmirgrau
(Griffstangenpaar und Glastürrahmen im Set enthalten)



FÜR SCHIEBETÜRSET PLANE0 AIR

SPANNUNGSVOLLER KONTRAST

Die mikromatte Oberfläche bei Siebdruck-Glastüren in Weißglas PURE WHITE by GRIFFWERK reflektiert Licht ähnlich einer kristallinen, strahlenden Schneefläche. Besonders souverän zeigt sich diese Lichtwirkung im vollflächigen Siebdruck. Die pure Materialwirkung.

Ungetrübtes, natürliches Tageslicht fließt in weitere Räume. Die Transparenz verbindet Funktionsbereiche des Wohnens zu großzügigen, offenen Raumeindrücken.



SNOWWHITE_501
Siebdruck | Weißglas | ESG | VSG
BASICS



PLANEO AIR

Ein filigranes Rahmenprofil von nur 6 mm Breite umzeichnet die Glasfläche des Schiebetürsystems PLANEO AIR. Sein mattes Schwarz steht im Kontrast zur strahlend weißen Glasfläche. Neben dem ästhetischen Wert bietet das Profil zusätzlichen Schutz für die Glaskante.

Die minimalistische, ebenfalls schwarze Griffleiste wurde im Design abgestimmt – nicht mehr als eine feine, grafische Linie erfüllt alle Funktionen. Die verdeckte Laufschiene des Schiebetürsystems birgt technischen Komfort, beispielsweise einen Softeinzug. Mehr zum Schiebetürsystem PLANEO AIR auf S. 70.



Die Glasart MOON GREY erinnert uns an die unzähligen sanften Grauschattierungen bei Mondlicht. Lasertechnik graviert feine Dekore in die Oberflächen, die bei Grauglas besonders kontrastreich sind.

GRAUNUANCEN

NATÜRLICHE LICHTFARBEN ALS INSPIRATION – Auch eine Glühbirne hat eine Lichtfarbe, das bleibt unbestritten. Leider aber eben nur eine. Tageslicht dagegen bietet unzählige Nuancen. Ob kühles Morgengrauen, warme Mittagssonne oder mystischer Mondschein, jede Tageszeit lässt Räume „in neuem Licht“ erscheinen. Glastüren geben diesem Lichtspiel Raum.

SMOKED GREY heisst der von uns favorisierte Grauglas-Ton aus durchgefärbtem Einscheiben-Sicherheitsglas. SATIN GREY steht für die Variante mit rückseitiger Mattierung in TWO SIDES. Die Glastür FROSTED GREY wurde aus hochwertigem VSG PRIME-Glas gefertigt und wirkt durch beidseitige Mattierung besonders edel, siehe Themengruppe GLOSSY & MATT, S. 24.



SMOKED GREY_510
Grauglas | ESG | BASICS



SATIN GREY_501
Grauglas | ESG | BASICS





Abb.: Glastür SATIN GREY hier mit Schlosskasten PURISTO und Griff JETTE CUT.



Abb.: Glastür LINES _LD_604 in Grauglas MOON GREY hier mit Schlosskasten PURISTO und Griff JETTE CUT.

ZEITLOS SCHÖN

Feinste, quer verlaufende Linien in variablen Abständen kennzeichnen das Design dieser Glastüren. Die grafische Gestaltung betont die Horizontale und wirkt dabei zeitlos und klar.

Wechselnde Lichtwirkung macht Glastüren zum stilvollen Wohnakzent. Dabei sind sie wahre Protagonisten und können die Raumwirkung völlig verändern. Ein ganz beeindruckender Kontrast entsteht durch das Zusammenspiel der Lasertechnik mit dem neuen Grauglas MOON GREY.



Dank innovativer Lasertechnik können besonders feine und haptisch reizvolle Texturen sowie plastische, fotorealistische Verläufe auf Glas graviert werden. Die Oberflächen sind dauerhaft beständig und gut zu reinigen.

PURE WHITE *



LINES_LD_604

Lasertechnik | Weißglas | ESG | PK 3

PURE WHITE *



LINES_LD_604 TWO SIDES

Lasertechnik | Weißglas | ESG | PK 3

PURE WHITE *



LINES_LD_605

Lasertechnik | Weißglas | ESG | PK 3

PURE WHITE *



LINES_LD_605 TWO SIDES

Lasertechnik | Weißglas | ESG | PK 3

LINIENTREU

Lasertechnik erlaubt feinste Gravuren. Sie durchzeichnen hauchfein die Glasfläche. Der Duktus der Linien darf variieren: streng gereiht, sich verdichtend, überlagert oder auch unregelmäßig durchbrochen.

Diese Dekore fügen sich harmonisch in die Wohnraumgestaltung ein.



LINES_LD_651
Lasertechnik | Weißglas | ESG | PK 3



LINES_LD_651 TWO SIDES
Lasertechnik | Weißglas | ESG | PK 3

2 S TWO SIDES

Unsere gelaserten Glastüren erhalten Sie in zwei Ausführungen. In der ONE SIDE-Variante ist die Glasscheibe einseitig veredelt, in der TWO SIDES ist die Tür rückseitig vollflächig mattiert und schirmt Blicke ab.

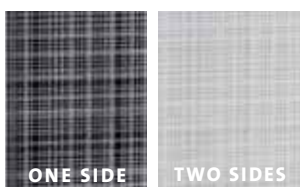

Bei VSG entsteht die TWO SIDES-Variante durch eine innenliegende mattierte Folie.



LINES_LD_652
Lasertechnik | Weißglas | ESG | PK 3



LINES_LD_652 TWO SIDES
Lasertechnik | Weißglas | ESG | PK 3



SUMMER RAIN_515
keramischer Siebdruck/satiniert
Weißglas | ESG | PK 2

THEMENGRUPPE
LINES



Abb.: Glastür LINES_LD_652 TWO SIDES hier mit Schiebetürbeschlag PLANE0 120 COMFORT und Griffstange R8



Abb.: 2-flgl. Glstüranlage LINE5_LD_653 TWO SIDES hier mit Schlosskasten PURISTO und Griff CUBICO

THEMENGROPPE
LINES



LINES_LD_589
Lasertechnik | Weißglas | ESG | PK 2

LINES_LD_589 TWO SIDES
Lasertechnik | Weißglas | ESG | PK 2



Formschöne Ergänzung zu diesen geradlinigen Glastür-
designs ist der Schlosskasten PURISTO mit Griff CUBICO.



Mehr Beschläge
finden Sie unter
WWW.GRIFFWERK.DE



LINES_LD_654
Lasertechnik | Weißglas | ESG | PK2

LINES_LD_654 TWO SIDES
Lasertechnik | Weißglas | ESG | PK2



LINES_LD_653
Lasertechnik | Weißglas | ESG | PK2

LINES_LD_653 TWO SIDES
Lasertechnik | Weißglas | ESG | PK2

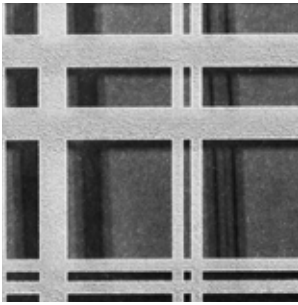

SIEBDRUCK

Siebdruck ermöglicht große, gleichmäßig mattierte Flächen. Reizvoll sind die freiliegenden Flächen, die partielle Durchblicke gestatten. Die Motive sind dauerhaft lichtecht, lösungsmittel- und abriebbeständig.

FÜR QUERDENKER

Keramischer Siebdruck ermöglicht großzügig gehaltene, gleichmäßig satinierte Flächen. Besonderer Reiz entsteht durch den Wechsel aus matten und transparenten Bereichen, die Durchblick gestatten.

Ob vertikal oder horizontal gestreift, entscheiden Sie nach Gusto. Querstreifen verbreitern die Raumwirkung und strahlen Ruhe aus. Vertikal verlaufende Dekore betonen die Raumhöhe.

PURE WHITE **



LINES RISING_509
keramischer Siebdruck
Weißglas | ESG | PK2

PURE WHITE **



LINES DIFFERENT_570
keramischer Siebdruck
Weißglas | ESG | PK2

PURE WHITE *



LINES_LD_582
Lasertechnik | Weißglas | ESG | PK2

PURE WHITE **



LINES FOUR_503
keramischer Siebdruck
Weißglas | ESG | PK 1

**THEMENGRUPPE
LINES**

 PURE WHITE *



LINES_LD_606
Lasertechnik | Weißglas | ESG | PK 3

 PURE WHITE *



LINES_LD_606 TWO SIDES
Lasertechnik | Weißglas | ESG | PK 3

 PURE WHITE *



LINES_LD_557
Lasertechnik | Weißglas | ESG | PK2

 PURE WHITE *



LINES_LD_557 TWO SIDES
Lasertechnik | Weißglas | ESG | PK2

 PURE WHITE *



LINES_LD_650
Lasertechnik | ESG | PK 2

 PURE WHITE *



LINES_LD_650 TWO SIDES
Lasertechnik | ESG | PK 2

 PURE WHITE *



LINES_LD_649
Lasertechnik | Weißglas | ESG | PK 2

 PURE WHITE *



LINES_LD_649 TWO SIDES
Lasertechnik | Weißglas | ESG | PK 2

GRIDS: RASTER PUR

Der Ästhetik purer Raster wird hier gehuldigt. Als funktionales Ordnungsprinzip der Flächengestaltung wirken Raster an sich unsichtbar im Hintergrund. Dafür sind sie eigentlich zu schade. Ob gitterartig klar, durch Überlagerungen verdichtet, ornamental gereiht oder mit feinen Vexiereffekten bei dem dreidimensionalen Raumeindrücke entstehen: Pure Raster können sich sehen lassen.

 PURE WHITE *



GRIDS_LD_690
Lasertechnik | Weißglas | ESG | PK 2

 PURE WHITE *



GRIDS_LD_690 TWO SIDES
Lasertechnik | Weißglas | ESG | PK 2

 PURE WHITE *



GRIDS_LD_692
Lasertechnik | Weißglas | ESG | PK 2

 PURE WHITE *



GRIDS_LD_692 TWO SIDES
Lasertechnik | Weißglas | ESG | PK 2

 PURE WHITE *



GRIDS_LD_693
Lasertechnik | Weißglas | ESG | PK 2

 PURE WHITE *



GRIDS_LD_693 TWO SIDES
Lasertechnik | Weißglas | ESG | PK 2

THEMENGROPPE
GRIDS



Abb.: Glasschiebetür GRIDS_LD_693 TWO SIDES hier mit Schiebetürsystem PLANE0 120



Abb.: Glastür GRIDS_LD_691 hier mit Griffstange PLANE0_GS_49013 in Graphitschwarz

THEMENGRUPPE GRIDS



 PURE WHITE*



GRIDS_LD_691
Lasertechnik | Weißglas | ESG | PK2

 PURE WHITE*



GRIDS_LD_691 TWO SIDES
Lasertechnik | Weißglas | ESG | PK2

BESCHLAGSYSTEME - DREHEN ODER SCHIEBEN?



Alle Glastürdesigns aus dem GRIFFWERK-Sortiment sind grundsätzlich als Drehtürsystem sowie als Schiebetürsystem erhältlich. Mit Schiebetüranlagen können Raumübergänge neu inszeniert werden, da im Gegensatz zu Drehtüren kein Schwenkbereich gebraucht wird. Schiebetüren laufen platzsparend an der Wand entlang. Mit einer Softeinzug-Variante gönnen Sie sich zusätzlichen Komfort. Mehr Informationen zu Beschlagssystemen auf S. 82 - 85 oder unter: WWW.GRIFFWERK.DE



PRIME DOORS

Bei VSG PRIME DOORS liegt eine PVB-Folie eingebettet zwischen zwei thermisch vorgespannten Sicherheitsgläsern. Ein echtes Plus an Sicherheit, denn im Falle eines Bruchs bleiben die Bruchstücke an der Folie haften. Beide Seiten sind leicht zu reinigen. Hochwertige VSG PRIME DOORS überzeugen zudem mit besseren Schallschutzeigenschaften.

→ Mehr zu VSG PRIME DOORS auf der Seite 87.

SICHERE ÄSTHETIK

VSG PRIME-Glas brilliert durch einen noch höheren Sicherheitsaspekt. Im Falle eines Glasbruchs haften die Bruchstücke an der innenliegenden, reißfesten Folie. Diese gewährleistet die sogenannte Resttragfähigkeit, was bedeutet, dass die Tür in der Verankerung hängen bleibt. GRIFFWERK VSG PRIME DOORS bestehen aus je zwei thermisch vorgespannten Sicherheitsgläsern, diese allein weisen eine sehr hohe Temperaturwechselbeständigkeit und Biegezugfestigkeit auf. Gerade für Familien geht Sicherheit vor, daher ist hier VSG PRIME-Glas die richtige Entscheidung.

Auch ästhetisch hat VSG PRIME-Glas Einiges zu bieten. Die innenliegende Folie kann transparent, lichtdurchlässig oder sogar blickdicht sein. So können Farbtonalitäten im Interieur gesteuert werden und auch der gewünschte Grad an Sichtschutz kann frei gewählt werden.



VSG PIANO WHITE_516
(beidseitig hochglänzend)
Weißglas | VSG | PK 4

VSG PIANO BLACK_517
(beidseitig hochglänzend)
Weißglas | VSG | PK 4

FROSTED GREY_683
(beidseitig mattiert)
Weißglas | VSG | PK 5

FROSTED WHITE_682
(beidseitig mattiert)
Weißglas | VSG | PK 5

THEMENGRUPPE
GLOSSY & MATT



Abb.: Glastür VSG FROSTED WHITE_682 hier mit Schlosskasten PURISTO und Griff JETTE CUT.



Abb.: Glastür VSG DIGITAL_696 hier mit Schiebetürbeschlag PLANE0 120 COMFORT und Griffstange R8.



VSG DIGITAL_696
Digitaldruck | VSG | Grünglas | PK 6



VSG DIGITAL_697
Digitaldruck | VSG | Grünglas | PK 6



VSG DIGITAL_698
Digitaldruck | VSG | Grünglas | PK 6



VSG DIGITAL_699
Digitaldruck | VSG | Grünglas | PK 6

BILDSCHÖN

Stimmungsvolle Motive in brilliant leuchtenden Farben schaffen neue Raumillusionen. Die vordere Glasseite bleibt hochglänzend und verleiht den Bildern Tiefe. Die bedruckte Rückseite ist neutral weiß. Alle Glastüren dieser Serie sind blickdicht. Unsere Farben sind selbstverständlich lichtresistent, damit Sie lange Freude an Ihren Glastüren haben.

Soll es ein Hauch von Loftcharacter einer rustikalen Ziegelwand sein oder ein bevorzugen Sie doch den edlen Marmor? Oder möchten Sie sich lieber die Stadt der Liebe in Ihr Zuhause zaubern? Unser Einrichtungstipp: Wählen Sie Bilder, die zu Ihren Lieblingswohnfarben passen und wiederholen Sie ähnliche Farbakzente bei weiteren Einrichtungsgegenständen.



Das Digitaldruckverfahren ermöglicht präzise Details und feinste Konturen. Die Motive befinden sich bei diesen Türen im VSG-Verbund und sind dadurch vor äußeren Einflüssen geschützt.



FASHION TRIFFT ARCHITEKTUR

Cross-Design nennt die vielseitige und erfolgreiche, deutsche Designerin ihre Designphilosophie. Für sie kann Architektur zu Mode werden und Schmuck wird zu Architektur oder auch zu einem Türbeschlag.

Für GRIFFWERK gestaltete sie exklusiv eine Kollektion an Türgriffen mit passenden Glastüren. Inspirationsquelle der Kollektion sind Kristalle und deren unvergleichliches Lichtspiel.



JETTE VISION RG Rosettengarnitur für Holztüren



JETTE VISION SKS | Schlosskasten mit Griff VISION



JETTE CUT | Rosettengarnitur für Holztüren,
auch als Griffpaar für Glasschlosskästen

ERST DAS LICHT
SCHAFFT
ARCHITEKTUR.

„Jede Reflexion, jede Facette
und sogar ein präziser Schatten
formen den Raum –
ausdrucksstark und unverkennbar
in seiner Wirkung.“

Jette Jopp





Abb.: Glastür JETTE FOREVER_687 in Grauglas MOON GREY hier mit Schlosskasten PURISTO und Griff JETTE CUT

JETTE

FÜR GRIFFWERK



JETTE FRAME_815
Lasertechnik | Weißglas | ESG
Design: Jette Joop | PK 1

JETTE FRAME_815
TWO SIDES
Lasertechnik | Weißglas | ESG
Design: Jette Joop | PK 1

JETTE FRAME – ein 17 mm breiter Rahmen umrandet schlicht das edle Glas

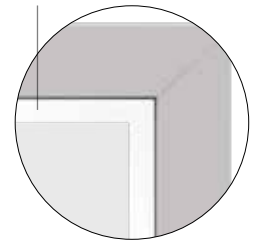

JETTE FOREVER_687
Lasertechnik | Weißglas | ESG
Design: Jette Joop | PK 3

JETTE FOREVER_687
TWO SIDES
Lasertechnik | Weißglas | ESG
Design: Jette Joop | PK 3

JETTE LINES_814
Lasertechnik | Weißglas | ESG
Design: Jette Joop | PK 1

JETTE LINES_814
TWO SIDES
Lasertechnik | Weißglas | ESG
Design: Jette Joop | PK 1



DESIGN + SYSTEM

Glastür und Beschlag gehören zusammen. Schön, wenn Sie im korrespondierenden Design gehalten sind. Ideale Begleiter der Glastüren JETTE VISION und JETTE RUTIL sind die Beschläge der Serie VISION; ebenfalls von der Designerin JETTE JOOP gestaltet. Sie schuf damit eine einheitliche Kollektion aus Glastüren und Beschlägen in ihrer Handschrift.

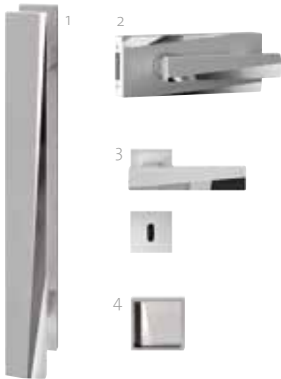

- 1 Griffstange VISION
- 2 Schlosskasten VISION mit Griff VISION
- 3 Rosettengarnitur VISION für Holztüren
- 4 Griffmuschel VISION

FACETTENREICHE VISIONEN

Feine, diagonale Linienmuster im Glas korrespondieren mit den Edelstahl-Facetten der Beschläge. Die Designs der Beschläge und Glastüren wurden überlegt aufeinander abgestimmt.

Das Design JETTE VISION setzt den Akzent auf die rhythmische Anordnung feiner Linien. JETTE RUTIL ist inspiriert durch die kristalline Struktur natürlicher Quarze.

 PURE WHITE



JETTE VISION_560
keramischer Siebdruck | Weißglas | ESG
Design: Jette Joop | PK 3

 PURE WHITE *



JETTE RUTIL_561
keramischer Siebdruck | Weißglas | ESG
Design: Jette Joop | PK 2

JETTE 
FÜR GRIFFWERK



Abb.: Glastür JETTE VISION_560 hier mit Schlosskasten JETTE VISION und Griff VISION RG



Abb.: Glastür JETTE DOTS_573 hier mit Schlosskasten CREATIVO und Griff JETTE CRYSTAL

RAUMAKZENTE

Das Design DOTS zeigt einen grafischen, rasterförmigen Verlauf, der die Fläche durch großzügig gehaltene, lebhaftere Punkte teilt. Bei WAVE durchzeichnen wellenförmig gelaserte Linien die Glasfläche und heben deren Zweidimensionalität auf. Formschöne Ergänzung ist der sanft geschwungene Beschlag CRYSTAL (Design: Jette Joop).

Türgriffe JETTE CRYSTAL und JETTE CUT (Design: Jette Joop) sind als Griff für Glasschlosskästen und auch als Rosettengarnitur für Holztüren erhältlich.



- 1 Rosettengarnitur JETTE CRYSTAL für Holztüren
- 2 Schlosskasten CREATIVO mit Griff JETTE CRYSTAL
- 3 Rosettengarnitur JETTE CUT für Holztüren
- 4 Schlosskasten PURISTO mit Griff JETTE CUT

 PURE WHITE *



JETTE WAVE_563
Lasertechnik | Weißglas | ESG
Design: Jette Joop | PK 3

 PURE WHITE *



JETTE WAVE_563 TWO SIDES
Lasertechnik | Weißglas | ESG
Design: Jette Joop | PK 3

 PURE WHITE *



JETTE DOTS_573
Lasertechnik | Weißglas | ESG
Design: Jette Joop | PK 3

 PURE WHITE *



JETTE DOTS_573 TWO SIDES
Lasertechnik | Weißglas | ESG
Design: Jette Joop | PK 3



SOFTEINZUG

Mehr Komfort genießen Sie mit Schiebtürbeschlägen, die mit Softeinzug ausgestattet sind. Sanft und flüsterleise werden die Glastüren in die beiden Arretierpositionen eingezogen.

HINGUCKER

Genießen Sie die Freude der Wahl bei diesen dekorativen Glastüren. Ob Neubau oder Bestand, Glastüren öffnen Räume und sorgen für optimale Ausnutzung von Tageslicht. Mit dem Austausch Ihrer alten Holztüren gegen moderne Glastüren können Sie in Ihren Wohnräumen eine völlig neue Raumwirkung verwirklichen.

Der Austausch ist einfacher und schneller erledigt als neu zu tapezieren. Die vorhandene Türzarge muss nicht unbedingt entfernt werden. Sollten die Standard-DIN-Maße nicht passen, so können bei GRIFFWERK auch Sondermaße bestellt werden.



DECO_LD_585
Lasertechnik | Weißglas | ESG | PK 2



DECO_LD_585 TWO SIDES
Lasertechnik | Weißglas | ESG | PK 2



DECO_LD_655
Lasertechnik | Weißglas | ESG | PK 3



DECO_LD_655 TWO SIDES
Lasertechnik | Weißglas | ESG | PK 3



Abb.: Glastür DECO_LD_655 hier mit Schiebetürbeschlag PLANE0 120 COMFORT und Griffstange SENSA

PERFECT MATCH



Griffstange R8



Griffstange LUCIA GST



Griffmuschel PLANE0 GM_49111
hier mit Messing-Kern

Detaillierte Information
zu Glasbeschlägen finden
Sie in unserem Katalog

GLASTÜRSYSTEME
DREHEN - SCHIEBEN - PENDELN

Auch zum Download unter
www.griffwerk.de

PERFEKT KOMBINIERT – Oberste Regel ist: Erlaubt ist, was gefällt. Wir empfehlen jedoch schlichte Beschlagformen zu auffälligeren Türen während variantenreiche Beschläge auf schlichten Türen besser zur Wirkung kommen.

PURE WHITE *

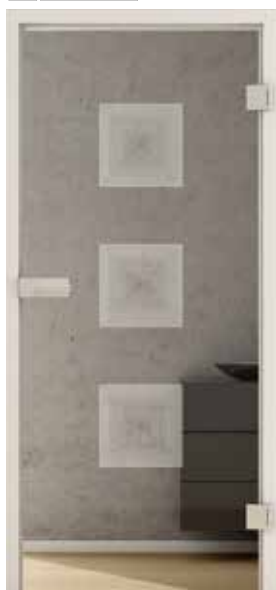

DECO_LD_657
Lasertechnik | Weißglas | ESG | PK 2

PURE WHITE *



DECO_LD_657 TWO SIDES
Lasertechnik | Weißglas | ESG | PK 2

PURE WHITE *



DECO_LD_587
Lasertechnik | Weißglas | ESG | PK 2

PURE WHITE *



DECO_LD_587 TWO SIDES
Lasertechnik | Weißglas | ESG | PK 2

 PURE WHITE*



DECO_LD_583
Lasertechnik | Weißglas | ESG | PK 2

 PURE WHITE*



DECO_LD_583 TWO SIDES
Lasertechnik | Weißglas | ESG | PK 2

 PURE WHITE*

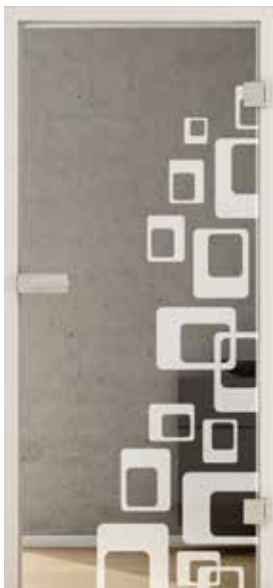

DECO_LD_608
Lasertechnik | Weißglas | ESG | PK 2

 PURE WHITE*



DECO_LD_608 TWO SIDES
Lasertechnik | Weißglas | ESG | PK 2



DESIGN + SYSTEM

Häufig werden Glastüren mit weiteren Holztüren kombiniert. Ideal, wenn alle Beschläge in Technik und Oberfläche abgestimmt wurden.

Im GRIFFWERK-Sortiment finden Sie auch Beschläge für Wohnungseingangstüren, Holzinnentüren und sogar für Fenster im passenden Design.

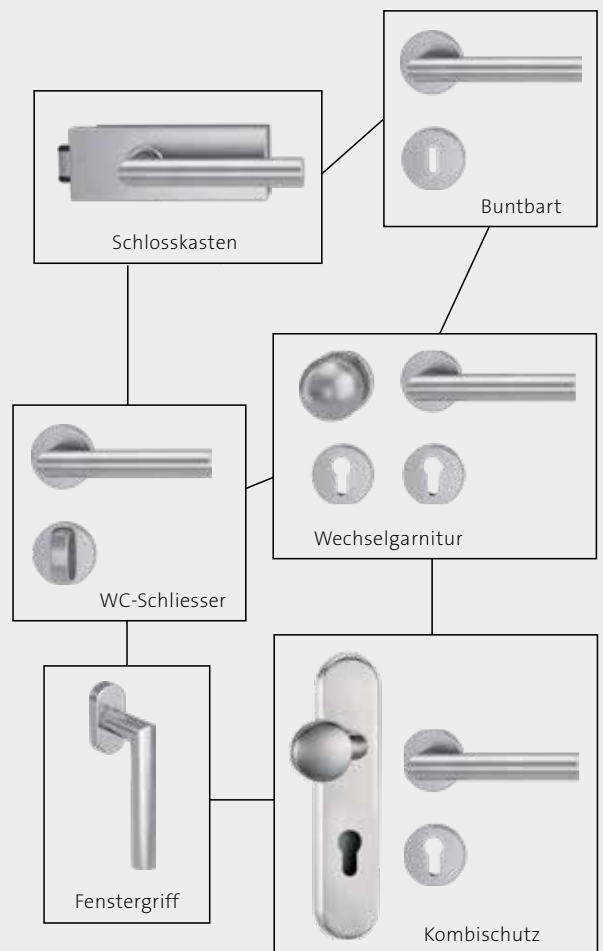

Jetzt online Beschläge aussuchen unter:
WWW.GRIFFWERK.DE

NATURNAH

Der Formenreichtum der Natur stand Pate für diese Glastürdesigns. Feine pflanzliche Strukturen, stilisierte Vogel motive oder linear reduzierte, zarte Grashalme zieren die Glasflächen.

Alle Türen sind auch als zweiflügelige Anlagen bestellbar und das für Drehtür- und Schiebetürsysteme. Das sind wahrlich gute Aussichten.



LASERTECHNIK

Dank innovativer Lasertechnik können besonders feine und haptisch reizvolle Texturen auf Glas graviert werden. Die Oberflächen sind dauerhaft beständig und gut zu reinigen.

 PURE WHITE *



NATURE_LD_658
Lasertechnik | Weißglas | ESG | PK 2

 PURE WHITE *



NATURE_LD_658 TWO SIDES
Lasertechnik | Weißglas | ESG | PK 2



THEMENGROPPE
NATURE



Abb.: Glastür NATURE_LD_658 hier mit Schlosskasten CLASSICI und Griff LUCIA

Mehr Information
finden Sie unter
WWW.GRIFFWERK.DE



DEZENTE NATÜRLICHKEIT

Von der Natur inspiriert präsentieren sich die neuen Glasmotive und lassen Ihre Räume noch lebendiger wirken. Das Lichtspiel des Materials, sowie die technischen Möglichkeiten der Lasergravur verleihen den Dekoren eine ungewöhnliche, visuelle Qualität, die auch durch die Großzügigkeit des Formats gewinnt.

 PURE WHITE *



NATURE_LD_694

Lasertechnik | Weißglas | ESG | PK 3

 PURE WHITE *



NATURE_LD_694 TWO SIDES

Lasertechnik | Weißglas | ESG | PK 3

 PURE WHITE *



NATURE_LD_660

Lasertechnik | Weißglas | ESG | PK 2

 PURE WHITE *



NATURE_LD_660 TWO SIDES

Lasertechnik | Weißglas | ESG | PK 2



Glastür BIRDS & BIRD_LD_695 in Grauglas MOON GREY
Design: Sarah Bühler



Autodesignerin
SARAH BÜHLER
Münster | Deutschland

Quelle:
Foto: Valeska Hoischen

Inspiration für ihre Arbeit findet die Designerin Sarah Bühler in fotografisch eingefangenen Bildern, die am Computer neu inszeniert werden. Zu den gestalterischen Mitteln gehört eine spannungsvolle Komposition aus Verdichtung und bewusst sehr offen gehaltenen, freien Flächen.

Durch die Rasterung erfährt das Bildmotiv eine grafische Abstraktion, die jedoch die Idee „der erzählten Geschichte“ nicht überlagert. Die Sensibilität der Arbeit liegt in der unaufdringlichen Präsenz der bildlichen Erzählung. Sarah Bühler lebt und arbeitet in Münster. Ihre Arbeit sieht sie im Spannungsfeld zwischen offenem Experiment und der Suche nach der perfekten Gestaltung.



BIRDS & BIRD_LD_695
Lasertechnik | Weißglas | ESG | PK 4
Design: Sarah Bühler



BIRDS & BIRD_LD_695 TWO SIDES
Lasertechnik | Weißglas | ESG | PK 4
Design: Sarah Bühler

GLAS
2ART BY GRIFFWERK

In der Reihe GLAS 2 ART führt GRIFFWERK einzigartige Glas-türen, die in Kooperation mit Designern und Künstlern entstanden sind. Die Vielfalt der Türmaterialien und Designs ermöglicht immer neue Raum-interpretationen.



Abb.: Glastür DOTS_LD_661 TWO SIDES hier mit Schlosskasten PURISTO und Griff LUCIA

AUF DEN PUNKT GEBRACHT

Punktdesigns zaubern Licht und Leichtigkeit in Ihr Zuhause. Ob als Flächendekor oder als dreidimensional anmutender Verlauf, mit diesem grafischen Grundelement lassen sich Glastüren sehr vielseitig interpretieren. Es entsteht ein lebhaftes Spiel aus Licht und Schatten.

Beliebt sind Glastüren als lichtdurchlässige Trennung zwischen Küche und Essbereich, da sie sich im Gegensatz zu offenen Raumübergängen, bei Bedarf auch schließen lassen. Klarer Punktvorteil für Glastüren.



DOTS_LD_661
Lasertechnik | Weißglas | ESG | PK 3

DOTS_LD_661 TWO SIDES
Lasertechnik | Weißglas | ESG | PK 3



DESIGN + SYSTEM

GRIFFWERK-SYSTEMSTÄRKE
Ein Bekenntnis zu Harmonie
und einheitlicher Optik.



Das gleiche Griffdesign auf allen Türen.



Schlosskasten CLASSICO schafft eine
perfekte Bühne für den Griff LOREDANA.

Ein Griffdesign in der ganzen
Wohnung? Ja bitte. Ideal, wenn alle
Beschlüge in Technik und Oberfläche
abgestimmt sind.

Im GRIFFWERK-Sortiment finden
Sie deshalb fast alle Beschlüge
für Glastüren, Holzinrentüren,
Wohnungseingangstüren und sogar
für Fenster im passenden Design.

FAVORITEN

Manche Designs haben sich zu wahren Klassikern unter den Glastürdekoren entwickelt, denn sie erfreuen sich großer Beliebtheit. Bei GRIFFWERK erhalten Sie diese Favoriten in zwei Varianten: ohne und mit rückseitiger Mattierung in TWO SIDES.

Alle Glastüren sind für Dreh- und Schiebetürsysteme erhältlich. Formschöne Beschläge komplettieren Ihre neuen Glastüren.



NOCH EINFACHER MONTIEREN
Dank SENSA-System benötigen Sie für die Montage der Beschläge keine Glasbohrung. Eine Übersicht passender Griffstangen und -muscheln zu Ihrer Glastür und dem ausgewählten Schiebetürsystem finden Sie auf der Seite 84.



CLASSIC_LD_598
Lasertechnik | Weißglas | ESG | PK 2



CLASSIC_LD_598 TWO SIDES
Lasertechnik | Weißglas | ESG | PK 2

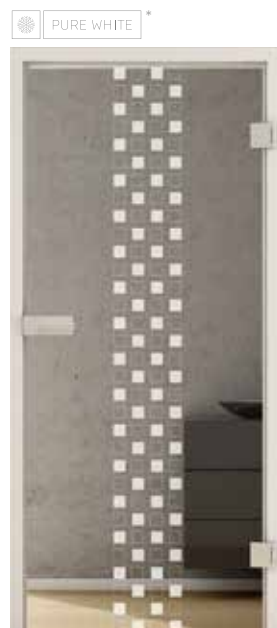

CLASSIC_LD_663
Lasertechnik | Weißglas | ESG | PK 2



CLASSIC_LD_663 TWO SIDES
Lasertechnik | Weißglas | ESG | PK 2



Abb.: Glastür CLASSIC_LD_598 TWO SIDES hier mit Schiebetürbeschlag PLANE0 120 COMFORT und Griffstange SENSA



Abb.: Glastür TYPO_LD_667 TWO SIDES hier mit Schlosskasten PURISTO und Griff LUCIA

POETISCHE ENTRÉES

Der erste Eindruck zählt. Schön, wenn Sie lichtdurchflutete Helligkeit empfängt sobald Sie Ihr Zuhause betreten. Mit Glastüren können Sie Eingangsbereiche abtrennen ohne Lichtverluste in Kauf zu nehmen. Ein klarer Vorteil gegenüber Holztüren.

Typografisch gestaltete Texte lassen sich hervorragend an die jeweilige Raumsituation anpassen. Ein schöner Anblick und ganz sicher lesenswert.

Mehr Information
finden Sie unter
WWW.GRIFFWERK.DE



TYPO_LD_688
Lasertechnik | Weißglas | ESG | PK 2



TYPO_LD_688 TWO SIDES
Lasertechnik | Weißglas | ESG | PK 2



TYPO_LD_667
Lasertechnik | Weißglas | ESG | PK 2



TYPO_LD_667 TWO SIDES
Lasertechnik | Weißglas | ESG | PK 2

PURE WHITE *



TYPO_LD_689
Lasertechnik | Weißglas | ESG | PK 2

PURE WHITE *



TYPO_LD_689 TWO SIDES
Lasertechnik | Weißglas | ESG | PK 2

PURE WHITE *



TYPO_LD_670
Lasertechnik | Weißglas | ESG | PK 3

PURE WHITE *



TYPO_LD_670 TWO SIDES
Lasertechnik | Weißglas | ESG | PK 3

PURE WHITE *



TYPO_LD_668
Lasertechnik | Weißglas | ESG | PK 3

PURE WHITE *



TYPO_LD_668 TWO SIDES
Lasertechnik | Weißglas | ESG | PK 3

PURE WHITE *



TYPO_LD_669
Lasertechnik | Weißglas | ESG | PK 3

PURE WHITE *



TYPO_LD_669 TWO SIDES
Lasertechnik | Weißglas | ESG | PK 3

TYPOGRAFISCHES

Ihre Glastür als poetisches Entrée zum nächsten Wohnraum? Ob Eingangsbereiche, Küche oder Bad – gönnen Sie sich typografisch gestaltete Lesefreuden auf Ihren Glastüren.

Wieviel Transparenz Sie wünschen, können Sie frei entscheiden. In der TWO SIDES-Variante mit rückseitiger Mattierung werden Blicke optimal abgeschirmt ohne dass Sie auf den Lichtgewinn verzichten müssen. Klare Türen gestatten offenen Durchblick.



TYPO_LD_671
Lasertechnik | Weißglas | ESG | PK 2

TYPO_LD_671 TWO SIDES
Lasertechnik | Weißglas | ESG | PK 2

LICHTGEWINN

Glastüren lassen natürliches Licht in fensterlose Räume. So wirken dunkle Zimmer hell und freundlich. Sie sparen sogar Stromkosten für künstliche Beleuchtung.

Bestehende Holztür durch eine Glastür zu ersetzen, ist übrigens denkbar einfach. Für Drehtüren aus Glas lassen sich sogar bestehende Zargen nutzen.



MEHRDIMENSIONAL

Feine, sich überlagernde Linien verleihen der Glastür dynamische Tiefenwirkung. Auch diese Motive lasern wir auf Weißglas PURE WHITE by GRIFFWERK, so dass die Dekore brilliant zur Geltung kommen.

Alle Designs sind für Dreh- und Schiebetürsysteme geeignet. Symmetrisch gespiegelt wirkt der dreidimensionale Effekt auf zweiflügligen Anlagen besonders spektakulär.



2-FLÜGELIGE TÜRANLAGEN

Maximale Raumöffnung bieten zweiflügelige Glasanlagen. Wir empfehlen beide Glastüren zusammen zu bestellen, damit die Dekore optimal zusammen passen.



3D_LD_623
Lasertechnik | Weißglas | ESG | PK 3

3D_LD_623 TWO SIDES
Lasertechnik | Weißglas | ESG | PK 3





Abb.: Glastür 3D_LD_623 TWO SIDES hier mit Schiebetürbeschlag PLANE0 120 COMFORT und Griffstange SENSEA

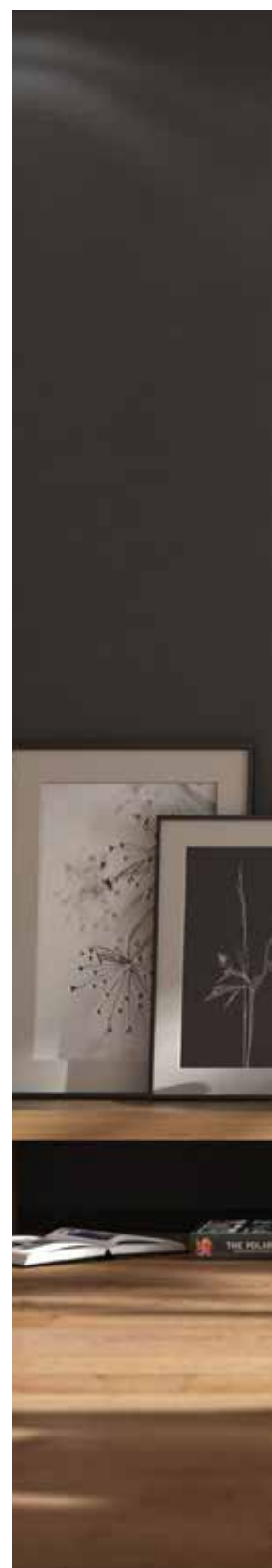

Abb.: Glastür 3D_LD_673 hier mit Schlosskasten PURSITO und Griff LUCIA

THEMENGRUPPE
3-DIMENSIONAL



3D_LD_636
Lasertechnik | Weißglas | ESG | PK 3



3D_LD_636 TWO SIDES
Lasertechnik | Weißglas | ESG | PK 3



3D_LD_673
Lasertechnik | Weißglas | ESG | PK 3



3D_LD_673 TWO SIDES
Lasertechnik | Weißglas | ESG | PK 3



3D_LD_672
Lasertechnik | Weißglas | ESG | PK 3



3D_LD_672 TWO SIDES
Lasertechnik | Weißglas | ESG | PK 3

BESCHLÄGE MIT COMFORT
Dreiteilige Bänder bieten mehr Stabilität. Bei GRIFFWERK erhalten Sie im Design abgestimmte Bänder mit im Set; alles montagefertig und in Design und Optik abgestimmt.



z. B. hier das Schlosskastenset PURISTO mit passenden dreiteiligen Bändern



TEXTILE LEICHTIGKEIT

Inspiziert von der Materialbeschaffenheit feinsten, übereinander gewebter Baumwollfäden entstand das Glasdesign SUMMER COTTON. Die brillante Glasqualität in PURE WHITE by GRIFFWERK harmonisiert perfekt mit den filigran aufgelaserten Linien. Sie schenken der Glasoberfläche eine eigene Haptik.

Klassisches, schottisches TARTAN ist auch im Interior „en vogue“. Durch die Verwendung verschiedendicker Fäden entsteht das für Tartan typische Karomuster. Die softe textile Anmutung im Glastürdesign gelingt durch rückseitige Satinierung. Sie verleiht den Linien weiche Konturen.

 PURE WHITE *



SUMMER COTTON_576
Lasertechnik | Weißglas | ESG | PK 3

 PURE WHITE



TARTAN CLASSIC_562
keramischer Siebdruck/satiniert
Weißglas | ESG | PK 3

 PURE WHITE *



CANVAS_571
Lasertechnik | Weißglas | ESG | PK 3





Abb.: Glastür SUMMER COTTON, 576 hier mit Schlosskasten CREATIVO und ULMER GRIFF by Max Bill

DESIGN:
Prof. Brigitte Steffen



Abb.: Glastür RHOMBIC_568 hier mit Schlosskasten PURISTO und Griff CUBICO

MICROTEXTUREN

Professorin Brigitte Steffen befasst sich seit Ihrem Studium an der Staatlichen Akademie der bildenden Künste Stuttgart mit Textildesign sowie der Gestaltung von Oberflächen für Interieurkonzepte.

Sie lehrt an der Hochschule Reutlingen Textil-, Material- und Oberflächen-gestaltung und ist Initiatorin des Studiengangs Transportation Interior Design. Im Rahmen Ihrer Forschungstätigkeit befasst Sie sich mit der visuellen Wahrnehmung von Materialien. Für GRIFFWERK gestaltete Sie die Kollektion TEXTURES.



Inspiration „MATERIALSPRACHE“
Prof. Brigitte Steffen

„Materialien verstehen bedeutet, mit ihnen in Dialog zu treten, ihre Möglichkeiten auszuweiten und sie zu neuer Ausdruckskraft zu führen.“
Prof. Brigitte Steffen

 PURE WHITE



RHOMBIC_568
Digitaldruck | Weißglas | VSG | PK 5
Design: Prof. Brigitte Steffen



VERNETZT GEDACHT – RHOMBIC ist ein markantes Design mit technisch akkurat wirkender Netzstruktur. Eine völlig neuartige Glastüroptik für private Wohnräume oder auch Büros. Die Tiefenwirkung entsteht durch mehrfarbigen, innenliegenden Druck. RHOMBIC fertigen wir aus Weißglas in PURE WHITE by Griffwerk. Beidseitiger Hochglanz und die schalldämmende Eigenschaft des VSG-Glases komplettieren diese einzigartige Glastür.



Abb.: Glastür ACHAT HORIZONTAL_574 hier mit Schlosskasten GATE in Edelstahl poliert und Griff MINIMAL MODERN

RICHTUNGSWEISEND

Wie feine, weiße Bänderungen liegen die streng gleichgerichteten, hellen Linien im Inneren der Glastür. ACHAT ist semitransparent und lässt Blicke passieren.

Die Bänderung in reinem Weißton kommt in der Kombination mit Weißglas in PURE WHITE by GRIFFWERK besonders brilliant zur Geltung. Für uns ein neuer Klassiker des zeitgenössischen Glastürdesigns, wenn wir diese Prognose wagen dürfen.



ACHAT HORIZONTAL_574
Digitaldruck | Weißglas | VSG | PK 5
Design: Prof. Brigitte Steffen

ACHAT VERTICAL_575
Digitaldruck | Weißglas | VSG | PK 5
Design: Prof. Brigitte Steffen



PERFEKT KOMBINIERT
Im GRIFFWERK-Sortiment finden Sie eine große Auswahl an Beschlägen für Ihre Glastür. Glasschlosskasten GATE (Design: sieger design) wurde 2014 mit zwei renommierten Awards ausgezeichnet und ist in zwei Oberflächen erhältlich.





SCHWARZ-WEISS-PRINZIP
– AUCH FÜR BESCHLÄGE
Schiebetürbeschlag R8 kann mit
verschiedenfarbigen Inlays variiert
und so individuell angepasst
werden. Tiefschwarz und hoch-
glänzendes Weiß stehen zur Wahl
und sind optional bestellbar.



Griffmuschel R8 QUATTRO auf der Glastür SILKY MESH

INNENLEBEN

Eine textilartige, weiche Webstruktur bestimmt die außergewöhnliche Optik dieses Designs. Mikrotexturen bieten neue Gestaltungsmöglichkeiten im Interieur.

Vielschichtige Erfahrbarkeit zeichnet dieses Glastürdesign aus: Die homogene Flächenwirkung entschlüsselt sich als raffinierte Detailarbeit bei näherer Betrachtung.

PURE WHITE



SILKY MESH_569
Digitaldruck | Weißglas | VSG | PK 5
Design: Prof. Brigitte Steffen





Abb.: 2-figl. Glástürlage SILKY MESH_569 hier mit Schiebetürbeschlag R8 und Griffmuscheln R8 QUATTRO



FÜR SCHIEBETÜRBESCHLAG R8



R8 DESIGN



Schiebetürbeschlag R8 erinnert im Namen an sein Designprinzip: Die Ecken sind mit einem Viertelkreis konstruiert dessen Radius 8 mm beträgt. Ein streng geometrisches Design, das 2014 den Interior IF-Product Design Award erhielt. Alle Details des Beschlag-systems wurden in der Eckenform angepasst.

Selbst Wandhalterungen und Stopper-Elemente weisen dieses charakteristische Designmerkmal auf. Zur Designlinie sind passende Griffstangen und -muscheln erhältlich.



Für Schiebetürbeschlag R8.

GEOMETRIEN

Die perfekte Geometrie, angelehnt an das Vorbild klassischer Stahlrohrmöbel aus den 1920-er Jahren, zeigt sich in der Symbiose aus rechtem Winkel und exakt eingefügtem Kreisradius.

Die markante Form haben wir wiederkehrend in unsere Kollektion aufgenommen und mit der Bezeichnung R8 als eingetragene Marke der GRIFFWERK GmbH schützen lassen.

PURE WHITE *



R8_567
keramischer Siebdruck Weißglas | ESG | PK 2

PURE WHITE **



R8_LD_674
Lasertechnik | Weißglas | ESG | PK 2

PURE WHITE *



R8 HORIZONTAL_511
keramischer Siebdruck
Weißglas | ESG | PK 2



Abb.: 2-flgl. Glastüranlage R8_567 hier mit Schiebetürbeschlag R8 und Griffmuscheln R8 SQUARE



Abb.: Glastür PHOTO_LD_675 hier mit Schiebetürbeschlag PLANE0 120 COMFORT und Griffstange SENSA

PASSIONEN

Fotografien zieren Wände, Sideboards oder stapeln sich in Schubladen. Nun erhalten sie ihren gebührenden Auftritt. Mittels Lasertechnik auf Glas graviert sind Photoart-Glastüren mobile Protagonisten der Rauminszenierung.

Lasertechnik ermöglicht filigrane Abstufungen mit verblüffend räumlicher Wirkung. Die Oberflächen erhalten eine reizvolle Textur. Selbstverständlich sind lasergravierte Türen absolut pflegeleicht und die Bilder dauerhaft beständig und unempfindlich.



Diese Kollektion zeigt, was mit Lasertechnik auf Glas alles möglich ist: Fotorealistische Effekte und feinste Verläufe.



PHOTO_LD_675
Lasertechnik | Weißglas | ESG | PK 4



PHOTO_LD_677
Lasertechnik | Weißglas | ESG | PK 4



PHOTO_LD_678
Lasertechnik | Weißglas | ESG | PK 4



DESIGNSTUDIO

IHR LIEBLINGSMOTIV ALS
LASERGRAVUR AUF GLAS
Ein paar wichtige Vorausset-
zungen für den Individualdruck
sollten Sie beachten:

- _ Wir benötigen Ihr Foto
in digitaler Form.
- _ Die Auflösung sollte
300 dpi betragen.
- _ Das Bild sollte als Hoch-
format geeignet sein.

Sie lieben es individuell? Dann lassen Sie Ihrer Kreativität freien Lauf
und werden selbst zum Designer! Gestalten Sie Ihre eigene Glastür –
das macht Ihnen keiner nach und hinterlässt Eindruck bei Ihren Gästen.

Verewigen Sie Ihr Motiv als hochwertige Lasergravur auf Ihrer Glastür.
Ob ein Familienfoto, der oder die Liebste, Erinnerungen an einen unver-
gesslichen Urlaub oder ein gelungener Schnappschuss – alles ist möglich.
Selbst eigens gewählte Worte, wie Ihr Lebenszitat oder die Namen Ihrer
Kinder können individuell in Größe und Anordnung auf Ihre Glastür gelasert
werden.



PHOTO_LD_666
Lasertechnik | Weißglas | ESG | PK 5
(BEISPIELMOTIV)



PHOTO_LD_666
Lasertechnik | Weißglas | ESG | PK 5
(BEISPIELMOTIV)



TYPO_LD_681
Lasertechnik | Weißglas | ESG | PK 3
(BEISPIELMOTIV)



Abb.: Glastür Beispiel für individuelle Glastürgestaltung PHOTO_LD_666 hier mit Schiebetürbeschlag PLANE0 und Griffstange R8



SOFTEINZUG



ELEGANTER SCHUTZ



**GERMAN
DESIGN
AWARD
WINNER
2019**



**reddot award 2017
winner**

EIN FILIGRANES STATEMENT

Ein filigranes Rahmenprofil von nur 6 mm Breite umzeichnet die Glasfläche des Schiebetürsystems PLANE0 AIR. Sein mattes Schwarz steht im Kontrast zur strahlend weißen Glasfläche. Neben dem ästhetischen Wert bietet das Profil zusätzlichen Schutz für die Glaskante.

Die minimalistische, ebenfalls schwarze Griffleiste wurde im Design abgestimmt – nicht mehr als eine feine, grafische Linie erfüllt alle Funktionen. Die verdeckte Laufschiene des Schiebetürsystems birgt technischen Komfort, beispielsweise einen Softeinzug.

KASCHMIRGRAU
BY GRIFFWERK



PLANE0 AIR – PREISGEKRÖNTES DESIGN
MIT DEM SICH RAUMÜBERGÄNGE
WAHRHAFT INSZENIEREN LASSEN

- ✓ zusätzlicher Schutz der Glaskante durch bessere Sichtbarkeit der Glastür
- ✓ variable Türgrößen möglich
- ✓ optional mit oder ohne Softeinzug
- ✓ in drei Oberflächen erhältlich



PLANE0 AIR Graphitschwarz



PLANE0 AIR Kaschmirgrau



PLANE0 AIR Edelstahl matt

LOFTCHARAKTER

Schiebetürsystem PLANELO LOFT ist eine elegante Interpretation historischer Industriefassaden. Denkt man an das Dessauer Bauhaus, so fällt einem sofort das Werkstattgebäude mit seiner imposanten Glasfassade ein. Sie war durch ein feines, schwarzes Raster gegliedert und prägte den Begriff vom „gläsernen Bauhaus“.

Funktional betrachtet, diente die Glasfläche zur Belichtung der Werkstätten. Ihre symbolische Bedeutung wird unterschiedlich interpretiert. So heißt es, beispielsweise, dass durch die Transparenz eine Art Schaufenster geschaffen werden sollte. Das Wirken im Bauhaus-Innen sollte für die Außenwelt wahrnehmbar sein und im Austausch stehen.



SCHUTZ MIT STIL
1 mm starke Alustreben
liegen auf dem Glas auf.



PLANELO LOFT DESIGNVARIANTEN:



4 LINIEN

Der Abstand der horizontalen Sprossen wird immer aufgeteilt, so dass fünf gleich große Felder entstehen



SPROSSEN

Bei dem Dekor inklusive der vertikalen Sprosse ist diese grundsätzlich mittig



INDIVIDUAL (Beispiel-Abbildung)

Individuelle Lösungen auf Anfrage möglich

THEMENGRUPPE
PLANELO LOFT



Abb.: Schiebetür-Set PLANELO LOFT (Griffstangen und Gestänge im Set enthalten)



SOFTEINZUG

NEU
DICHTSYSTEM
FÜR
SCHIEBETÜREN
INNOVATION
2020

NEU
UNSERE
EMPFEHLUNG
Für ein Maximum an Privat-
sphäre empfehlen wir die Kom-
bination mit der Griffstange
PLANEO SMART2LOCK

DIE SCHIEBETÜR, DIE ABDICHTET.

Die fehlende Abdichtung war bisher oft das Argument gegen eine Schiebetür. Selbst wenn der elegante Look und die weiteren Vorzüge, wie Barrierefreiheit und Platzersparnis überzeugen würden. Mit PLANEO AIR SILENT ist dieses Problem nun gelöst!



VORTEILE AUF EINEN BLICK

- ✓ schallhemmend, vergleichbar mit einer Holztür
- ✓ dichtet gegen Dämpfe und Gerüche, ideal für Küche und Bad
- ✓ verhindert Zugluft, Wärme bleibt im Raum
- ✓ mehr Privatsphäre durch seitlichen Sichtschutz
- ✓ System von außen unsichtbar, der puristische Look der Tür bleibt erhalten



PLANEO AIR Graphitschwarz



PLANEO AIR Kaschmirgrau



PLANEO AIR Edelmetall matt

DIE TECHNIK MAXIMAL EFFEKTIV, MINIMAL SICHTBAR

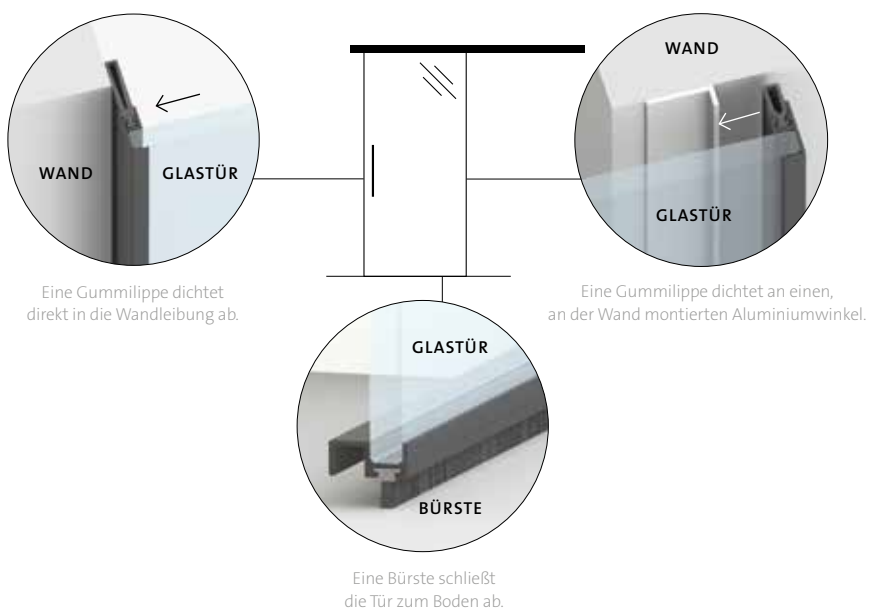

Eine Gummilippe dichtet direkt in die Wandleibung ab.

Eine Gummilippe dichtet an einen, an der Wand montierten Aluminiumwinkel.

Eine Bürste schließt die Tür zum Boden ab.

VIELFÄLTIGE ANWENDUNG



KÜCHE



HOME OFFICE



HOBBYRAUM



BAD

VERRIEGELBARE GRIFFSTANGE
PLANE0 SMART2LOCK

- ✓ passend für PLANE0 120
- ✓ nachrüstbar für PLANE0 120
- ✓ Betrieb mit je zwei handelsüblichen AA und AAA Batterien (nicht im Lieferumfang enthalten)
- ✓ Montage der Griffstange durch Klebetechnik
- ✓ Batteriehaltedauer bei normaler Nutzung (20 Betätigungen á 5 min im verriegelten Zustand / Tag) ca. 4 Jahre

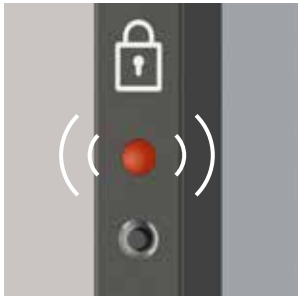

BATTERIESTAND
LEDs an der Griffstange und oben in der Schiene geben ein Blinksignal bei niedrigem Batteriestand. Ab dann kann die Verriegelung noch 50 mal betätigt werden.

smart2lock
by GRIFFWERK



Griffstange PLANE0 GS 49017
40 x 700 x 7 mm in Edelstahl matt, Graphitschwarz und Kaschmirgrau

SCHIEBEN. SCHLIESSEN. ABSCHLIESSEN.

Die perfekte Verbindung von smarter Technik und puristischem Design – das ist smart2lock. So wird Privatsphäre in Räumen mit Schiebetüren ermöglicht, damit sie per Knopfdruck ungestört sein können.

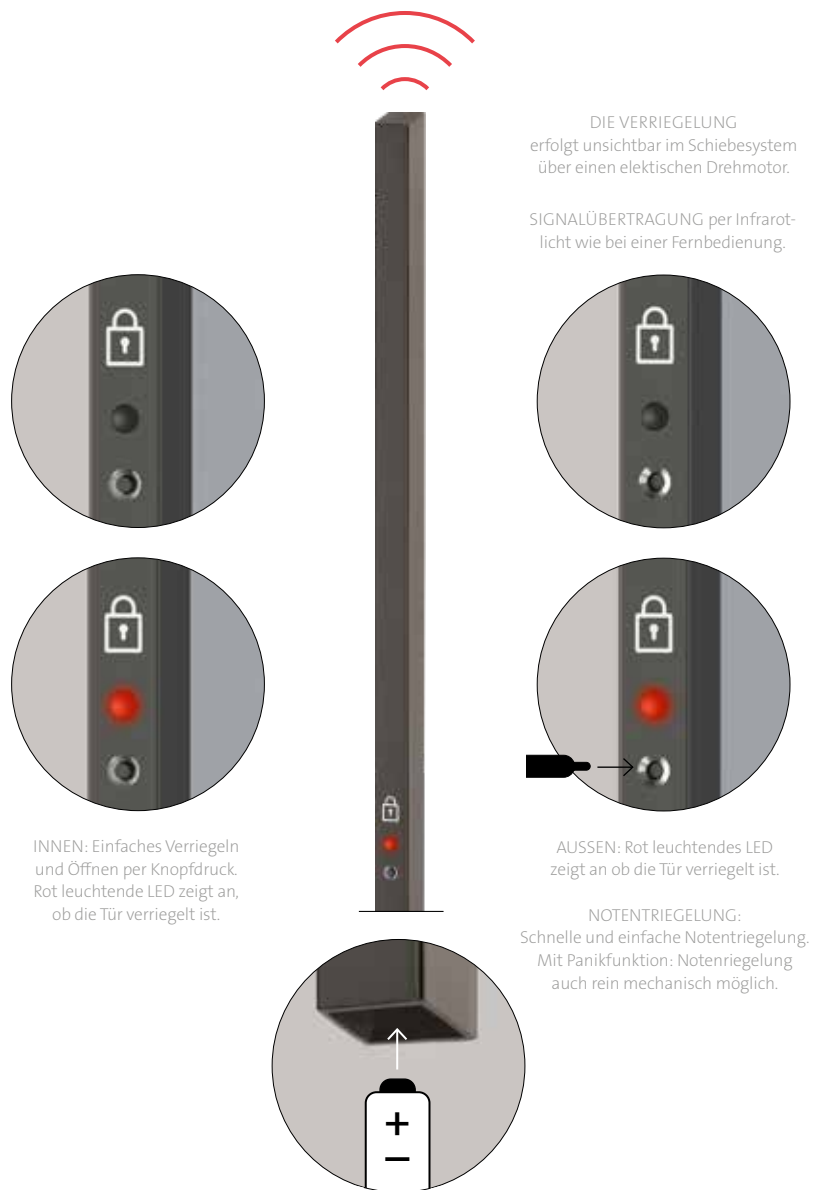



smart2lock
by GRIFFWERK





Abb.: Glastür MASTERCARREE_531 mit PURISTO S und Griff LUCIA in Graphitschwarz

STRUKTURIERT

Neben glatten und satinierten Glasflächen steht Ihnen auch Strukturgläser im GRIFFWERK-Sortiment zur Wahl. Per Walzverfahren erhalten diese Gläser in der Rohglasherstellung ihre besondere Optik.

Durch die markante Oberflächenstruktur gewähren sie außerordentlich guten Sichtschutz bei sehr hohem Lichtgewinn. BAROCK, CHINCHILLA, MASTERCARREE und ORNAMENT SR 200 heißen die Favoriten unter dieser GLASART und erfreuen sich großer Beliebtheit.



BAROCK_529
Strukturglas | Grünglas | ESG | PK1



CHINCHILLA_530
Strukturglas | Grünglas | ESG | PK1



MASTERCARREE_531
Strukturglas | Grünglas | ESG | PK1



ORNAMENT SR 200_533
Strukturglas | Grünglas | ESG | PK1

LICHTBLICK

Mit Lichtausschnitten aus Glas verschaffen Sie auch Holztüren mehr Transparenz.
In der Regel sind Holztüren mit vorgefertigten Ausschnitten als Standard-Türen erhältlich.

Selbstverständlich können Holztüren auch nachträglich mit Lichtausschnitten versehen werden. Zahlreiche Variationsmöglichkeiten ergeben sich durch die umfangreiche Dekorauswahl.

Lichtausschnitte bestehen aus thermisch vorgespanntem Sicherheitsglas und sind als „tempered glass“ gestempelt.

Alle GRIFFWERK-Laserdekore
sind als Lichtausschnitte möglich.
Die Übersicht finden Sie ab S. 88,
oder unter WWW.GRIFFWERK.DE

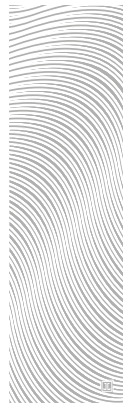

JETTE WAVE_563
ONE SIDE | Weißglas



DECO_LD_655
ONE SIDE | Weißglas



3D_LD_623
ONE SIDE | Weißglas



DECO_LD_587
ONE SIDE | Weißglas

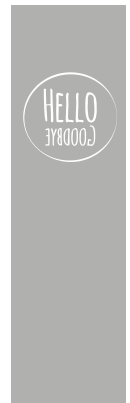

TYPO_LD_671
ONE SIDE | Weißglas

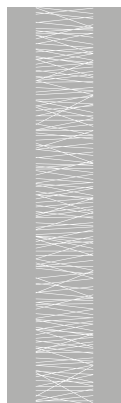

NATURE_LD_658
ONE SIDE | Weißglas



LINES_LD_653
ONE SIDE | Weißglas

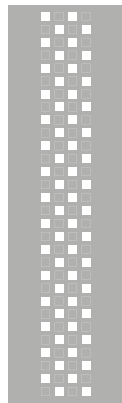

CLASSIC_LD_663
ONE SIDE | Weißglas



LINES FOUR_503
Siebdruck | Grünglas



JETTE DOTS_573
ONE SIDE | Grünglas



DECO_LD_585
ONE SIDE | Grünglas



Abb.: Holztür mit Lichtausschnitt LINES FOUR 503 hier mit ULMER GRIFF by Max Bill

SCHLOSSKÄSTEN FÜR DREHTÜREN

PURISTO S



Edelstahl matt



Graphitschwarz



Kaschmirgrau

GATE



Edelstahl-Optik matt,
Design: sieger design



FRAME

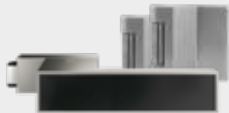

Nickelmatt



Graphitschwarz

CUBE



Nickelmatt



Graphitschwarz

PURISTO



Edelstahl matt



Edelstahl poliert

FABRICO & SMILE



Edelstahl-Optik matt



Graphitschwarz



Edelstahl-Optik matt

CREATIVO



Edelstahl matt



Messing-Optik



Edelstahl poliert



Perla Silbermatt

QUATTRO



CLASSICO



Edelstahl matt



Aluminium EV1



Messing-Optik

JETTE VISION SKS

JETTE [®]



Edelstahl matt/poliert
Design: Jette Joop



MAGNETSCHLIESSTECHNIK



Absolut leise, kein Anschlagen.
Kein sichtbares Schließblech
auf der Zarge notwendig



INVISIO-CLOSE
MAGNETTECHNIK

Die leiseste und stilvollste Art, Glastüren zu schließen.
Der Magnetmechanismus schließt sicher und sanft ohne
Anschlagen der Falle. Ein Anschlagblech an der Zarge ist
nicht notwendig.

FLÜSTERFALLE



abgesoftete KomfortschlieÙe

Flüsterleises Schließen – Flüsterfallen sind mit speziellen
Kunststoffflächen auf der Falle ausgestattet, die das Anschlagen
der Metallfalle auf dem Rahmen wirkungsvoll abdämpfen.

GLASSCHLOSSKÄSTEN - MEHR QUALITÄT

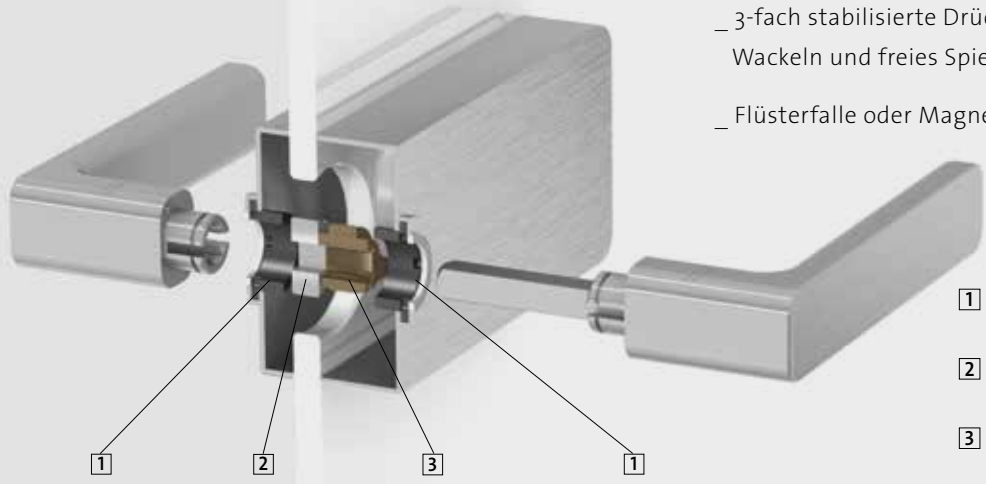

_ 3-fach stabilisierte Drückerführung gegen
Wackeln und freies Spiel des Türgriffs

_ Flüsterfalle oder Magnetfalle

- 1 Stabilio-Ring: Doppelte Außenführung für den Drückerhals
- 2 Rota-Perfect: Zusätzlicher, wartungsfreier Führungsring für den Vierkantstift
- 3 Doppelte Klemmnuss gibt dem Griff stabilen Halt

Detaillierte Information
zu Glasbeschlägen finden
Sie in unserem Katalog

GLASTÜRSYSTEME
DREHEN - SCHIEBEN - PENDELN

Auch zum Download unter
www.griffwerk.de



BESCHLÄGE FÜR SCHIEBETÜREN

ZUBEHÖR
SORTIMENT

Zu weiterem Zubehör, wie Feststellsets und Abstandshalter aus dem GRIFFWERK-Sortiment, berät Sie Ihr Fachhändler.

SCHIEBETÜRBESCHLAG PLANE0 40 | PLANE0 60 PRO | PLANE0 120 | SCHIEBETÜRSYSTEM R8

FÜR GLAS- ODER HOLZTÜREN

Schiebetürsysteme sind dekorativ und schaffen Raum. Das Beschlag-System PLANE0 ist dabei ultraflach und hochflexibel. In der Holzvariante sind Beschlag und Tür flächenbündig. Alle Varianten sind mit Positionsarretierungen ausgestattet, die ein Nachrollen der Türen ausschließt. Für Glastüren ist eine Variante mit Soft-Einzug erhältlich. Einige Varianten sind in 5 unterschiedlichen Oberflächen erhältlich:



Edelstahl-Optik

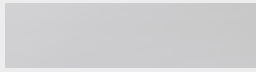

Aluminium EV1 (nur PLANE0 120)



Kaschmirgrau (nur PLANE0 120,
PLANE0 AIR)



Graphitschwarz (nur PLANE0 120,
PLANE0 40, PLANE0 AIR)



ALLE SYSTEME AUCH
MIT SOFTEINZUG ERHÄLTlich



PLANE0 40



PLANE0 60 PRO



PLANE0 120



SCHIEBETÜRSYSTEM
R8

Tragkraft	40 kg	60 kg	120 kg	60 kg
Tragkraft mit Softeinzug	40 kg	60 kg	80 kg (120 kg opt. nachrüstbar)	60 kg
Softeinzug optional/nachrüstbar	–	✓	✓	–
Garantie in Jahren (für alle Oberflächen)	5	8	10	10
Geeignet für Holz	✓	✓	✓	–
Standard für Glasstärke	8 mm	8 mm	8 und 10 mm	8 mm
Wandmontage	✓	✓	✓	✓
Deckenmontage	–	–	✓	–
1-flügelig	✓	✓	✓	✓
2-flügelig	–	✓	✓	✓
Lagerung	4 Laufrollen	1 Laufrolle	2 Laufrollen auf Wippenlaufwagen	2 Rollwägen
Standardlängen	1900 mm	2000 / 2200 / 4000 mm	2000 / 2200 / 4000 mm	2000 / 2500 / 4000 mm
Kompatibel mit PLANE0 AIR	–	–	✓	–
Kompatibel mit Griffstange PLANE0 SMART2LOCK	–	–	✓	–
Adapter für Glasstärke 12 mm	–	✓	✓	–
Montage von vorne	✓	✓	✓	✓
Einstellung von vorne	✓	✓	✓	✓

PLANELO LOFT



DESIGNVARIANTE: 4 LINIEN



DESIGNVARIANTE: SPROSSEN



DESIGNVARIANTE: INDIVIDUAL
(Beispiel-Abbildung)

PLANELO AIR & PLANELO AIR SILENT



GRIFFMUSCHELN & -STANGEN



GIRCLE
Graphitschwarz, Kaschmirgrau, Edelstahl matt
Ø 60 mm H: 10 mm



PLANELO GM_49111
Graphitschwarz
mit Kupfer- oder
Messing-Kern



R8-QUATTRO
Edelstahl matt



R8-SQUARE
Edelstahl matt



R8
Edelstahl matt
40 x 350 x 58 mm



R8 GRIFFLEISTE
Edelstahl matt
40 x 350 x 7 mm



VISION GM
Edelstahl matt/poliert
JETTE [®]



VISION GST
Edelstahl matt
JETTE [®]



PURE SENS A
Edelstahl matt
40 x 350 x 58 mm



**PURE SENS A
GRIFFLEISTE**
Edelstahl matt
40 x 350 x 7 mm



LUCIA GST
Graphitschwarz
Kaschmirgrau
Edelstahl matt
40 x 550 x 58 mm



PLANELO GS 49017
Graphitschwarz
Kaschmirgrau
Edelstahl matt
40 x 700 x 7 mm



PLANELO GS 49011
Graphitschwarz
Edelstahl matt
Kaschmirgrau
11 x 700 x 18 mm



PLANELO GS 49012
Graphitschwarz
Edelstahl matt
25 x 550 x 26,5 mm



PLANELO GS 49013
Graphitschwarz
Edelstahl matt
25 x 550 x 29 mm

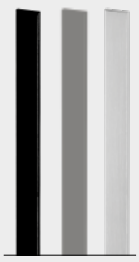

PLANELO GS 49014
Griffleiste
Graphitschwarz
Edelstahl matt
Kaschmirgrau
25 x 550 x 29 mm

BESCHLAGMONTAGE OHNE GLASBOHRUNG



SENSA
SYSTEM-TECHNIK
VARIABLE OHNE GLASBOHRUNG

Beschläge der Kollektion SENS A kommen ohne Glasbohrungen aus. Sie werden per sanfter, sicherer Klemmtechnik oder mittels Adhäsionstechnik (Klebertechnik) auf der ungebohrten Glasscheibe fixiert.

- ✓ maximale Kombinationsvielfalt im System
- ✓ mehr als 60 Beschlagvarianten zur Wahl
- ✓ spontan entscheiden und gleich mitnehmen, ohne Wartezeiten
- ✓ Bemaßungsfehler für Bohrungen ausgeschlossen
- ✓ einfachste Montage mit Platzierungsschablonen
- ✓ jederzeit veränderbar, flexibel anzupassen

GLASARTEN-ÜBERSICHT

FÜR EIN STILVOLLES
WOHNAMBIENTE
MIT LASERDEKOR

Alle Glasarten dieser Seite sind wahlweise in ONE SIDE oder TWO SIDES mit allen GRIFFWERK-Laserdekoren erhältlich.

KLARGLAS

ESG | ONE SIDE

(EINSCHIEBEN-SICHERHEITS-GLAS)

MEHR SICHTSCHUTZ

ESG | TWO SIDES RÜCKSEITIG MATTIERT

(Bei der TWO SIDES-Variante ist die Tür rückseitig vollflächig mattiert und schirmt Blicke ab.)

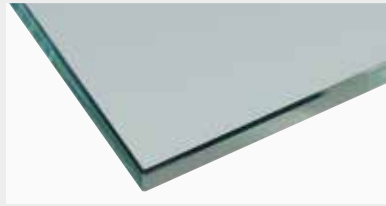
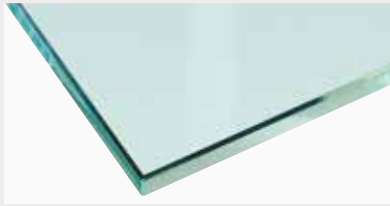

Speziell wärmebehandeltes Glas mit erhöhter Stoß- und Schlagfestigkeit. Im Falle eines Bruchs entstehen kleine, stumpfe Scherben.

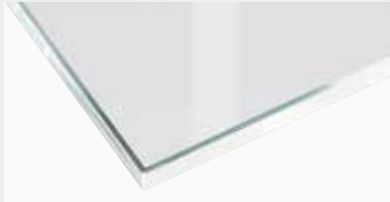

Unser Weißglas PURE WHITE besticht mit unvergleichbarer Brillanz. Vor einer weißen Wand tritt das Weißglas optisch nahezu zurück und greift so den Trend minimalistischer Architektur auf.

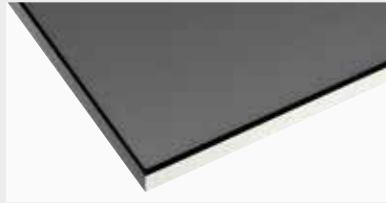
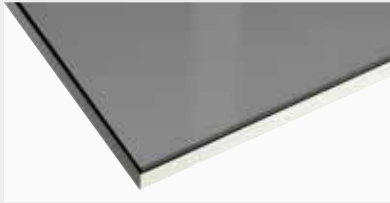

Die neue Glasart MOON GREY erinnert uns an die unzähligen sanften Grauschattierungen bei Mondlicht. Lasertechnik graviert feine Dekore in die Oberflächen.

VSG PRIME DOORS

(VERBUND-SICHERHEITS-GLAS)

VSG PRIME DOORS MIT MATTFOLIE

(Bei VSG PRIME-Gläsern wird die TWO SIDES-Variante mit einer innenliegenden blickdichten Mattfolie gelöst.)

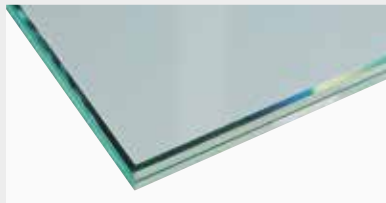
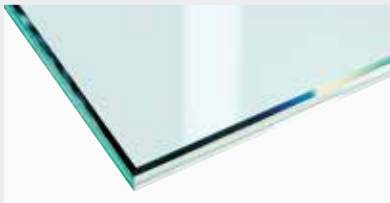

Verbund-Sicherheits-Glas entsteht durch Verbindung zweier thermisch behandelter Gläser mittels reißfester Folie. Bei einem Bruch haften die Scherben an dieser Zwischenschicht.



Ästhetisch hat VSG PRIME Weißglas Einiges zu bieten. Tageslicht kann ungetrübt in die Innenräume fließen und Farben, insbesondere Weißtöne, kommen unverfälscht zur Wirkung.

VSG-PRIME DOORS

EDLE MATERIALIEN & OBERFLÄCHEN

Glastüren FROSTED GREY und FROSTED WHITE sind aus hochwertigem VSG PRIME-Glas gefertigt und wirken durch beidseitige Mattierung besonders edel. FROSTED GREY verdankt den Grauton einer farbigen, innenliegenden Folie und ist lichtdurchlässig. FROSTED WHITE ist durch eine weiße, innenliegende Folie lichtundurchlässig. Glastüren PIANO BLACK und PIANO WHITE sind ebenfalls VSG PRIME-Glastüren. Die Oberflächen sind beidseitig hochglänzend und durch eine innenliegende Folie komplett lichtundurchlässig. (Die auf dieser Seite gezeigten VSG-PRIME DOORS aus der Kollektion GLOSSY & MATT stehen für sich und werden nicht zusätzlich mit der Lasertechnik veredelt.)

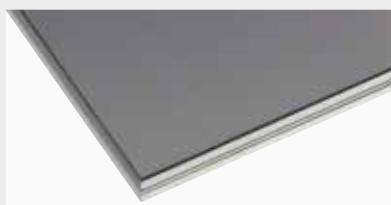

Glastüren FROSTED GREY und FROSTED WHITE sind aus hochwertigem VSG PRIME-Glas gefertigt und wirken durch beidseitige Mattierung besonders edel.

FROSTED GREY verdankt den Grauton einer farbigen, innenliegenden Folie und ist lichtdurchlässig. FROSTED WHITE ist durch eine weiße, innenliegende Folie lichtundurchlässig.

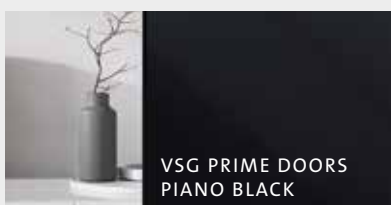
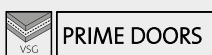

Glastüren PIANO BLACK und PIANO WHITE sind ebenfalls VSG PRIME-Glastüren. Die Oberflächen sind beidseitig hochglänzend und durch eine innenliegende Folie komplett lichtundurchlässig.

VON OBEN:

VSG PRIME DOORS
PIANO BLACK

VSG PRIME DOORS
PIANO white

VSG PRIME DOORS
FROSTED GREY

VSG PRIME DOORS
FROSTED WHITE



VSG PRIME DOORS

VSG PRIME DOORS brillieren durch einen noch höheren Sicherheitsaspekt. Im Falle eines Glasbruchs haften die Bruchstücke an der innenliegenden, reißfesten Folie. Diese gewährleistet die sogenannte Resttragfähigkeit, was bedeutet, dass die Tür in der Verankerung hängen bleibt. GRIFFERK VSG PRIME DOORS bestehen aus je zwei thermisch vorgespannten Gläsern.

GLASTÜREN-ÜBERSICHT

JUST GLAS

 PURE WHITE



CLARITY_510
Weißglas | ESG | VSG
BASICS (CLEAR_510 in
Grünglas)

 PURE WHITE



SNOWWHITE_501
keramischer Siebdruck
Weißglas | ESG | VSG
BASICS | (ALL SATIN_501
in Grünglas)

 MOON GREY



SMOKED GREY_510
Grauglas | ESG
BASICS

 MOON GREY



SATIN GREY_501
keramischer Siebdruck
Grauglas | ESG
BASICS

 PURE WHITE



LINES_LD_604
Lasertechnik | Weißglas/
Grünglas/Grauglas
ESG | VSG | PK3

 PURE WHITE



LINES_LD_604
TWO SIDES
Lasertechnik | Weißglas/
Grünglas/Grauglas
ESG | VSG | PK3

 PURE WHITE



LINES_LD_605
Lasertechnik | Weißglas/
Grünglas/Grauglas
ESG | VSG | PK3

LINES

 PURE WHITE



LINES_LD_605
TWO SIDES
Lasertechnik | Weißglas/
Grünglas/Grauglas
ESG | VSG | PK3

 PURE WHITE



SUMMER RAIN_515
keramischer
Siebdruck/satiniert
Weißglas | ESG | PK2

 PURE WHITE



LINES_LD_606
Lasertechnik | Weißglas/
Grünglas/Grauglas
ESG | VSG | PK3

 PURE WHITE



LINES_LD_606
TWO SIDES
Lasertechnik | Weißglas/
Grünglas/Grauglas
ESG | VSG | PK3

 PURE WHITE



LINES_LD_649
Lasertechnik | Weißglas/
Grünglas/Grauglas
ESG | VSG | PK2

 PURE WHITE



LINES_LD_649
TWO SIDES
Lasertechnik | Weißglas/
Grünglas/Grauglas
ESG | VSG | PK2

 PURE WHITE



LINES_LD_650
Lasertechnik | Weißglas/
Grünglas/Grauglas
ESG | VSG | PK2

LINES

 PURE WHITE



LINES_LD_650
TWO SIDES
Lasertechnik | Weißglas/
Grünglas/Grauglas
ESG | VSG | PK2

 PURE WHITE



LINES_LD_651
Lasertechnik | Weißglas/
Grünglas/Grauglas
ESG | VSG | PK3

 PURE WHITE



LINES_LD_651
TWO SIDES
Lasertechnik | Weißglas/
Grünglas/Grauglas
ESG | VSG | PK3

 PURE WHITE

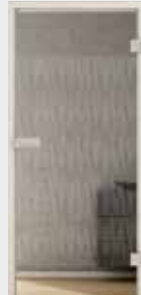

LINES_LD_652
Lasertechnik
Lasertechnik | Weißglas/
Grünglas/Grauglas
ESG | VSG | PK3

 PURE WHITE



LINES_LD_652
TWO SIDES
Lasertechnik | Weißglas/
Grünglas/Grauglas
ESG | VSG | PK3

 PURE WHITE



LINES_LD_653
Lasertechnik | Weißglas/
Grünglas/Grauglas
ESG | VSG | PK2

 PURE WHITE



LINES_LD_653
TWO SIDES
Lasertechnik | Weißglas/
Grünglas/Grauglas
ESG | VSG | PK2

LINES

 PURE WHITE



LINES_LD_654
Lasertechnik |
Weißglas/Grünglas/
Grauglas
ESG | VSG | PK2

 PURE WHITE



LINES_LD_654
TWO SIDES
Lasertechnik | Weißglas/
Grünglas/Grauglas
ESG | VSG | PK2

 PURE WHITE



LINES_LD_589
Lasertechnik | Weißglas/
Grünglas/Grauglas
ESG | VSG | PK2

 PURE WHITE



LINES_LD_589
TWO SIDES
Lasertechnik | Weißglas/
Grünglas/Grauglas
ESG | VSG | PK2

 PURE WHITE



LINES_LD_557
Lasertechnik | Weißglas/
Grünglas/Grauglas
ESG | VSG | PK2

 PURE WHITE



LINES_LD_557
TWO SIDES
Lasertechnik | Weißglas/
Grünglas/Grauglas
ESG | VSG | PK2

LINES

 PURE WHITE



LINES_RISING_509
keramischer Siebdruck
Weißglas/Grünglas
ESG | PK2

 PURE WHITE



LINES_DIFFERENT_570
keramischer Siebdruck |
Weißglas/Grünglas
ESG | PK2

 PURE WHITE



LINES_LD_582
Lasertechnik | Weißglas/
Grünglas/Grauglas
ESG | VSG | PK2

 PURE WHITE



LINES_FOUR_503
keramischer Siebdruck
Weißglas/Grünglas
ESG | PK1

 PURE WHITE



GRIDS_LD_690
Lasertechnik | Weißglas/
Grünglas/Grauglas
ESG | VSG | PK2

 PURE WHITE



GRIDS_LD_690
TWO SIDES
Lasertechnik | Weißglas/
Grünglas/Grauglas
ESG | VSG | PK2

GRIDS

 PURE WHITE



GRIDS_LD_691
Lasertechnik | Weißglas/
Grünglas/Grauglas
ESG | VSG | PK2

 PURE WHITE



GRIDS_LD_691
TWO SIDES
Lasertechnik | Weißglas/
Grünglas/Grauglas
ESG | VSG | PK2

 PURE WHITE



GRIDS_LD_692
Lasertechnik | Weißglas/
Grünglas/Grauglas
ESG | VSG | PK2

 PURE WHITE



GRIDS_LD_692
TWO SIDES
Lasertechnik | Weißglas/
Grünglas/Grauglas
ESG | VSG | PK2

 PURE WHITE



GRIDS_LD_693
Lasertechnik | Weißglas/
Grünglas/Grauglas
ESG | VSG | PK2

 PURE WHITE



GRIDS_LD_693
TWO SIDES
Lasertechnik | Weißglas/
Grünglas/Grauglas
ESG | VSG | PK2

GLASTÜREN-ÜBERSICHT

GLOSSY & MATT

 PURE WHITE



VSG PIANO WHITE_516
(beidseitig hochglänzend)
Weißglas | VSG | PK4

 PURE WHITE



VSG PIANO BLACK_517
(beidseitig hochglänzend)
Weißglas | VSG | PK4

 PURE WHITE



FROSTED GREY
(beidseitig mattiert)
Weißglas | VSG | PK5

 PURE WHITE



FROSTED WHITE
(beidseitig mattiert)
Weißglas | VSG | PK5

 PURE WHITE



JETTE FRAME_815
Lasertechnik | Weißglas/
Grünglas/Grauglas
ESG | VSG | PK1
Design: Jette Joop

 PURE WHITE



JETTE FRAME_815
TWO SIDES
Lasertechnik | Weißglas/
Grünglas/Grauglas
ESG | VSG | PK1
Design: Jette Joop

 PURE WHITE



JETTE LINES_814
Lasertechnik | Weißglas/
Grünglas/Grauglas
ESG | VSG | PK1
Design: Jette Joop

JETTE

 PURE WHITE



JETTE LINES_814
TWO SIDES
Lasertechnik | Weißglas/
Grünglas/Grauglas
ESG | VSG | PK1
Design: Jette Joop

 PURE WHITE



JETTE WAVE_563
Lasertechnik | Weißglas/
Grünglas/Grauglas
ESG | VSG | PK3
Design: Jette Joop

 PURE WHITE



JETTE WAVE_563
TWO SIDES
Lasertechnik | Weißglas/
Grünglas/Grauglas
ESG | VSG | PK3
Design: Jette Joop

 PURE WHITE



JETTE DOTS_573
Lasertechnik | Weißglas/
Grünglas/Grauglas
ESG | VSG | PK3
Design: Jette Joop

 PURE WHITE



JETTE DOTS_573
TWO SIDES
Lasertechnik | Weißglas/
Grünglas/Grauglas
ESG | VSG | PK3
Design: Jette Joop

 PURE WHITE



JETTE FOREVER_687
Lasertechnik | Weißglas/
Grünglas/Grauglas
ESG | VSG | PK3
Design: Jette Joop

 PURE WHITE



JETTE FOREVER_687
TWO SIDES
Lasertechnik | Weißglas/
Grünglas/Grauglas
ESG | VSG | PK3
Design: Jette Joop

JETTE

DIGITALART

 PURE WHITE



JETTE VISION_560
keramischer
Siebdruck/satiniert
Weißglas | ESG | PK3
Design: Jette Joop

 PURE WHITE



JETTE RUTIL_561
keramischer Siebdruck/
satiniert | Weißglas/
Grünglas | ESG | PK2
Design: Jette Joop



VSG DIGITAL_696
Digitaldruck | Grünglas
VSG | PK6



VSG DIGITAL_697
Digitaldruck | Grünglas
VSG | PK6



VSG DIGITAL_698
Digitaldruck | Grünglas
VSG | PK6



VSG DIGITAL_699
Digitaldruck | Grünglas
VSG | PK6

DECORATIVE



DECORATIVE

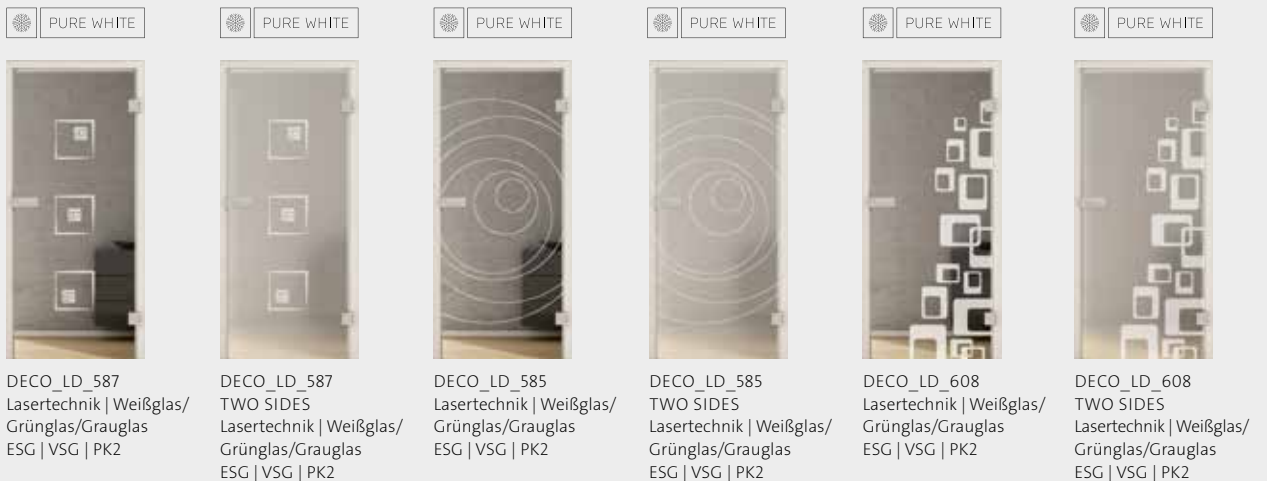

NATURE



GLASTÜREN-ÜBERSICHT

NATURE

 PURE WHITE



BIRDS&BIRDS_LD_695
Lasertechnik | Weißglas/
Grünglas/Grauglas
ESG | VSG | PK4

 PURE WHITE



BIRDS&BIRDS_LD_695
TWO SIDES
Lasertechnik | Weißglas/
Grünglas/Grauglas
ESG | VSG | PK4

 PURE WHITE



DOTS_LD_661
Lasertechnik | Weißglas/
Grünglas/Grauglas
ESG | VSG | PK3

 PURE WHITE



DOTS_LD_661
TWO SIDES
Lasertechnik | Weißglas/
Grünglas/Grauglas
ESG | VSG | PK3

 PURE WHITE



CLASSIC_LD_663
Lasertechnik | Weißglas/
Grünglas/Grauglas
ESG | VSG | PK2

 PURE WHITE



CLASSIC_LD_663
TWO SIDES
Lasertechnik | Weißglas/
Grünglas/Grauglas
ESG | VSG | PK2

CLASSIC

 PURE WHITE



CLASSIC_LD_598
Lasertechnik | Weißglas/
Grünglas/Grauglas
ESG | VSG | PK2

 PURE WHITE



CLASSIC_LD_598
TWO SIDES
Lasertechnik | Weißglas/
Grünglas/Grauglas
ESG | VSG | PK2

 PURE WHITE



TYPO_LD_688
Lasertechnik | Weißglas/
Grünglas/Grauglas
ESG | VSG | PK2

 PURE WHITE



TYPO_LD_688
TWO SIDES
Lasertechnik | Weißglas/
Grünglas/Grauglas
ESG | VSG | PK2

 PURE WHITE



TYPO_LD_685
Lasertechnik | Weißglas/
Grünglas/Grauglas
ESG | VSG | PK2

 PURE WHITE



TYPO_LD_689
TWO SIDES
Lasertechnik | Weißglas/
Grünglas/Grauglas
ESG | VSG | PK2

TYPOGRAPHY

 PURE WHITE



TYPO_LD_667
Lasertechnik | Weißglas/
Grünglas/Grauglas
ESG | VSG | PK2

 PURE WHITE



TYPO_LD_667
TWO SIDES
Lasertechnik | Weißglas/
Grünglas/Grauglas
ESG | VSG | PK2

 PURE WHITE



TYPO_LD_668
Lasertechnik | Weißglas/
Grünglas/Grauglas
ESG | VSG | PK3

 PURE WHITE



TYPO_LD_668
TWO SIDES
Lasertechnik | Weißglas/
Grünglas/Grauglas
ESG | VSG | PK3

 PURE WHITE



TYPO_LD_669
Lasertechnik | Weißglas/
Grünglas/Grauglas
ESG | VSG | PK3

 PURE WHITE



TYPO_LD_669
TWO SIDES
Lasertechnik | Weißglas/
Grünglas/Grauglas
ESG | VSG | PK3

TYPOGRAPHY

 PURE WHITE



TYPO_LD_670
Lasertechnik | Weißglas/
Grünglas/Grauglas
ESG | VSG | PK3

 PURE WHITE



TYPO_LD_670
TWO SIDES
Lasertechnik | Weißglas/
Grünglas/Grauglas
ESG | VSG | PK3

 PURE WHITE



TYPO_LD_671
Lasertechnik | Weißglas/
Grünglas/Grauglas
ESG | VSG | PK2

 PURE WHITE



TYPO_LD_671
TWO SIDES
Lasertechnik | Weißglas/
Grünglas/Grauglas
ESG | VSG | PK2

 PURE WHITE



3D_LD_623
Lasertechnik | Weißglas/
Grünglas/Grauglas
ESG | VSG | PK3

 PURE WHITE



3D_LD_623
TWO SIDES
Lasertechnik | Weißglas/
Grünglas/Grauglas
ESG | VSG | PK3

3-DIMENSIONAL

 PURE WHITE



3D_LD_636
Lasertechnik | Weißglas/
Grünglas/Grauglas
ESG | VSG | PK3

 PURE WHITE



3D_LD_636
TWO SIDES
Lasertechnik | Weißglas/
Grünglas/Grauglas
ESG | VSG | PK3

 PURE WHITE



3D_LD_672
Lasertechnik | Weißglas/
Grünglas/Grauglas
ESG | VSG | PK3

 PURE WHITE



3D_LD_672
TWO SIDES
Lasertechnik | Weißglas/
Grünglas/Grauglas
ESG | VSG | PK3

 PURE WHITE



3D_LD_673
Lasertechnik | Weißglas/
Grünglas/Grauglas
ESG | VSG | PK3

 PURE WHITE



3D_LD_673
TWO SIDES
Lasertechnik | Weißglas/
Grünglas/Grauglas
ESG | VSG | PK3

TEXTILES

 PURE WHITE



SUMMER COTTON_576
Lasertechnik | Weißglas/
Grünglas/Grauglas
ESG | VSG | PK3

 PURE WHITE



TARTAN CLASSIC_562
keramischer
Siebdruck/satiniert
Weißglas | ESG | PK3

 PURE WHITE



CANVAS_571
Lasertechnik | Weißglas/
Grünglas/Grauglas
ESG | VSG | PK3

 PURE WHITE



R8_HORIZONTAL_511
keramischer Siebdruck
Weißglas/Grünglas
ESG | PK2

 PURE WHITE



R8_567
keramischer Siebdruck
Weißglas/Grünglas
ESG | PK2

 PURE WHITE



R8_LD_674
Lasertechnik | Weißglas/
Grünglas/Grauglas
ESG | VSG | PK2

R8-DESIGN

GLASTÜREN-ÜBERSICHT

TEXTURES

 PURE WHITE



RHOMBIC_568
Digitaldruck
Weißglas | VSG | PK5
Design: Prof. Brigitte Steffen

 PURE WHITE



SILKY MESH_569
Digitaldruck
Weißglas | VSG | PK5
Design: Prof. Brigitte Steffen

 PURE WHITE



ACHAT HORIZONTAL_574
Digitaldruck
Weißglas | VSG | PK5
Design: Prof. Brigitte Steffen

 PURE WHITE



ACHAT VERTICAL_575
Digitaldruck
Weißglas | VSG | PK5
Design: Prof. Brigitte Steffen

PHOTOART

 PURE WHITE



PHOTO_LD_675
Lasertechnik | Weißglas/
Grünglas/Grauglas
ESG | VSG | PK4

 PURE WHITE



PHOTO_LD_676
Lasertechnik | Weißglas/
Grünglas/Grauglas
ESG | VSG | PK4

 PURE WHITE



PHOTO_LD_677
Lasertechnik | Weißglas/
Grünglas/Grauglas
ESG | VSG | PK4

 PURE WHITE



PHOTO_LD_666
Lasertechnik | Weißglas/
Grünglas/Grauglas
ESG | VSG | PK5

 PURE WHITE



TYPO_LD_681
Lasertechnik | Weißglas/
Grünglas/Grauglas
ESG | VSG | PK5

INDIVIDUAL

STRUKTUR



BAROCK_529
Strukturglas | Grünglas
ESG | PK1



CHINCHILLA_530
Strukturglas | Grünglas
ESG | PK1



MASTERCARREE_531
Strukturglas | Grünglas
ESG | PK1



ORNAMENT SR 200_533
Strukturglas | Grünglas
ESG | PK1

LICHTBLICK



CLEAR_510
Grünglas



ALL SATIN_501
Grünglas

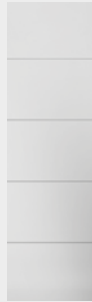

LINES FOUR_503
Siebdruck |
Grünglas



ORNAMENT_504
Strukturglas
Grünglas



CHINCHILLA_530
Strukturglas
Grünglas

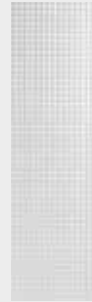

MASTERCARREE_531
Strukturglas
Grünglas

LICHTBLICK



JETTE WAVE_563
Lasertechnik
Weißglas |
ONE SIDE



DECO_LD_655
Lasertechnik
Weißglas |
ONE SIDE



3D_LD_623
Lasertechnik
Weißglas |
ONE SIDE



DECO_LD_587
Lasertechnik
Weißglas |
ONE SIDE



TYPO_LD_671
Lasertechnik
Weißglas |
ONE SIDE

Unsere **TOP10** Lichtausschnitte
gehören als Weißglas ONE SIDE
zu unserem Schnelllieferprogramm.

LICHTBLICK

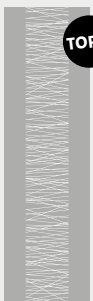

NATURE_LD_658
Lasertechnik
Weißglas |
ONE SIDE



LINES_LD_653
Lasertechnik
Weißglas |
ONE SIDE

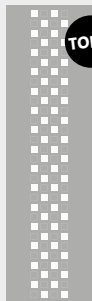

CLASSIC_LD_663
Lasertechnik
Weißglas |
ONE SIDE



JETTE DOTS_573
Lasertechnik
Weißglas |
ONE SIDE



DECO_LD_585
Lasertechnik
Weißglas |
ONE SIDE

Alle GRIFFWERK-Laserdekore sind als Lichtausschnitte in Weißglas sowie als ONE SIDE und TWO SIDES erhältlich. Grünglas nur auf Anfrage.
BITTE BEACHTEN: Alle Motive sind in verschiedenen Größen (Glastüren und Lichtausschnitte) erhältlich. Dadurch können Ausschnitte, Platzierung und Skalierung der Motive leicht variieren und von den dargestellten Produktfotos abweichen.

Lichtausschnitte bestehen aus thermisch vorgespanntem Sicherheitsglas und sind als „tempered glass“ gestempelt.

Technische Änderungen, Irrtümer, Druck- und Satzfehler vorbehalten.

ZEICHEN & MERKMALE

DRUCK-/VEREDELUNGSVERFAHREN



SIEBDRUCK

Keine Ätzung, Verwendung keramischer Farben, äußerst kratzfest.



LASERTECHNIK

Feinste Linien sowie photorealistische Verläufe möglich.



DIGITALDRUCK

Realistische Farbwirkung, präzise Konturen.



TWO SIDES

Bei ESG: Mehr Sichtschutz durch rückseitige Mattierung.
Bei VSG: Mehr Sichtschutz durch mattierte Folie im VSG-Verbund.

VSG ODER ESG – DER UNTERSCHIED

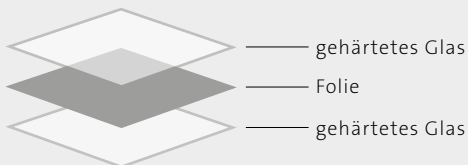

PRIME DOORS

VSG = VERBUNDSICHERHEITSGLAS

GRIFFWERK VSG PRIME DOORS bestehen aus je zwei thermisch vorgespannten Sicherheitsgläsern mittels reißfester Folie.

Im Falle eines Bruchs haften die Scherben an dieser Zwischenschicht.

VSG PRIME-Glas weist außerdem schalldämmende Eigenschaften auf.



EINSCHIEBEN-SICHERHEITSGLAS

ESG = EINSCHIEBENSICHERHEITSGLAS

Speziell wärmebehandeltes Glas mit erhöhter Stoß- und Schlagfestigkeit. Im Falle eines Bruchs entstehen kleine Scherben an denen man sich nicht sonderlich verletzen kann.

ALLGEMEINE MERKMALE



PURE WHITE

Als farbneutrales Floatglas mit deutlich geringerem Eisenoxidanteil besticht das Weißglas PURE WHITE mit unvergleichbarer Brillanz. Vor einer weißen Wand tritt das Glas optisch nahezu ganz zurück.



FLEXIBLE SET

Klebmontage ohne Bohrung. Es erlaubt eine flexible Platzierung des Beschlages. Griffmuscheln oder Griffstangen können individuell an Raumsituationen und Nutzervorlieben angepasst werden.



BASIC GREEN

BASIC GREEN ist das reguläre Floatglas und weist einen deutlichen Grünstich auf.



EDELSTAHL
ROSTFREI

Diese gekennzeichneten Produkte sind aus rostfreiem Edelstahl



MOON GREY

Das Grauglas MOON GREY erinnert uns an die unzähligen sanften Grauschattierungen bei Mondlicht.



DESIGN + SYSTEM

Aufeinander abgestimmte Designsysteme für Glas- und Holztüren sowie Wohnungseingangstüren etc.



R8 DESIGN

Exakt berechnete Rundung aus rechtem Winkel und Kreis, entstanden im Design der 1920-er Jahre. R8 ist eine eingetragene Marke der GRIFFWERK GmbH.



SOFTEINZUG

Die SOFT-EINZUG-TECHNIK bietet durch das sanfte, selbsttätige Abstoppen der Tür ein Plus an Komfort. Die Schiebetür wird automatisch abgebremst und sanft bis zur Endposition geführt.



2-FLÜGELIGE
TÜRANLAGEN

Damit Ihre Wunschtüren ideal zusammen passen, empfehlen wir Ihnen, die Türen immer als Doppeltür zu bestellen.



PERFECT MATCH

Unsere Favoriten: Beschläge und Glastüren, die perfekt harmonieren.

GLASTÜREN

IN ALPHABETISCHER REIHENFOLGE

3D_LD_623	52	JETTE VISION_560	32	NATURE_LD_660 TWO SIDES	42
3D_LD_623 TWO SIDES	52	JETTE WAVE_563	35	NATURE_LD_684	42
3D_LD_636	55	LINES DIFFERENT_570	18	NATURE_LD_684 TWO SIDES	42
3D_LD_636 TWO SIDES	55	LINES FOUR_503	18	ORNAMENT SR 200_533	77
3D_LD_672	55	LINES_LD_557	19	PHOTO_LD_666	68
3D_LD_672 TWO SIDES	55	LINES_LD_557 TWO SIDES	19	PHOTO_LD_675	67
3D_LD_673	55	LINES_LD_582	18	PHOTO_LD_677	67
3D_LD_673 TWO SIDES	55	LINES_LD_589	17	PHOTO_LD_678	67
ACHAT HORIZONTAL_574	61	LINES_LD_589 TWO SIDES	17	R8_567	64
ACHAT VERTICAL_575	61	LINES_LD_604	13	R8 HORIZONTAL_511	64
BAROCK_529	77	LINES_LD_604 TWO SIDES	13	R8_LD_674	64
BIRDS & BIRD_LD_685	43	LINES_LD_605	13	RHOMBIC_568	59
BIRDS & BIRD_LD_685 TWO SIDES	43	LINES_LD_605 TWO SIDES	13	SATIN GREY_501	10
CANVAS_571	56	LINES_LD_606	19	SILKY MESH_568	62
CHINCHILLA_530	77	LINES_LD_606 TWO SIDES	19	SMOKED GREY_510	10
CLASSIC_LD_598	46	LINES_LD_649	19	SNOWWHITE_501	9
CLASSIC_LD_598 TWO SIDES	46	LINES_LD_649 TWO SIDES	19	SUMMER COTTON_576	56
CLASSIC_LD_663	46	LINES_LD_650	19	SUMMER RAIN_515	14
CLASSIC_LD_663 TWO SIDES	46	LINES_LD_650 TWO SIDES	19	TARTAN CLASSIC_562	56
DECO_LD_583	41	LINES_LD_651	14	TYPO_LD_667	51
DECO_LD_583 TWO SIDES	41	LINES_LD_651 TWO SIDES	14	TYPO_LD_667 TWO SIDES	51
DECO_LD_585	36	LINES_LD_652	14	TYPO_LD_668	50
DECO_LD_585 TWO SIDES	36	LINES_LD_652 TWO SIDES	14	TYPO_LD_668 TWO SIDES	50
DECO_LD_587	38	LINES_LD_653	17	TYPO_LD_668	50
DECO_LD_587 TWO SIDES	38	LINES_LD_653 TWO SIDES	17	TYPO_LD_668 TWO SIDES	50
DECO_LD_608	39	LINES_LD_654	17	TYPO_LD_670	50
DECO_LD_608 TWO SIDES	39	LINES_LD_654 TWO SIDES	17	TYPO_LD_670 TWO SIDES	50
DECO_LD_655	36	GRIDS_LD_680	20	TYPO_LD_671	51
DECO_LD_655 TWO SIDES	36	GRIDS_LD_680 TWO SIDES	20	TYPO_LD_671 TWO SIDES	51
DECO_LD_657	38	GRIDS_LD_681	23	TYPO_LD_681	70
DECO_LD_657 TWO SIDES	38	GRIDS_LD_681 TWO SIDES	23	TYPO_LD_688	49
DOTS_LD_661	45	GRIDS_LD_682	20	TYPO_LD_688 TWO SIDES	49
DOTS_LD_661 TWO SIDES	45	GRIDS_LD_682 TWO SIDES	20	TYPO_LD_689	50
FROSTED GREY_683	24	GRIDS_LD_683	20	TYPO_LD_689 TWO SIDES	50
FROSTED WHITE_682	24	GRIDS_LD_683 TWO SIDES	20	VSG DIGITAL_686	27
JETTE DOTS_573	35	LINES RISING_509	18	VSG DIGITAL_687	27
JETTE FOREVER_687	31	MASTERCARREE_531	77	VSG DIGITAL_688	27
JETTE FRAME_815	31	NATURE_LD_658	40	VSG DIGITAL_689	27
JETTE LINES_814	31	NATURE_LD_658 TWO SIDES	40	VSG PIANO BLACK_517	24
JETTE RUTIL_561	32	NATURE_LD_660	42	VSG PIANO WHITE_516	24

Weitere Informationen
finden Sie unter
WWW.GRIFFWERK.DE



Kapuzinerstr. 12 • 36043 Fulda
Tel.: 0661 / 41081502
Fax: 0661 / 41081503
E-Mail: info@kscn-gmbh.de



reddot award 2017
winner



MOON GREY

Wir plädieren an sich grundsätzlich für Weißglas PURE WHITE BY GRIFFWERK bei Glastüren. Bisher jedenfalls. Überzeugt haben uns die neuen Grautöne. Mit gleich vier weiteren Farbtönen ergänzen sie das Sortiment.

NATÜRLICHE LICHTFARBEN ALS INSPIRATION

Auch eine Glühbirne hat eine Lichtfarbe, das bleibt unbestritten. Leider aber eben nur eine. Tageslicht dagegen bietet unzählige Nuancen. Ob kühles Morgengrauen, warme Mittagssonne oder mystischer Mondschein, jede Tageszeit lässt Räume „in neuem Licht“ erscheinen. Glastüren geben diesem Lichtspiel Raum. Das Grauglas MOON GREY verwandelt den Raum in ein geheimnisvoll schimmerndes Silbergrau.





MOON GREY

